



НИКОЛАЙ СТАРОДУБЦЕВ



ВЕКСИЛЛОЛОГИЯ

ФЛАГИ*ЗНАМЕНА*ВЫМПЕЛЫ



ДОНЕЦК

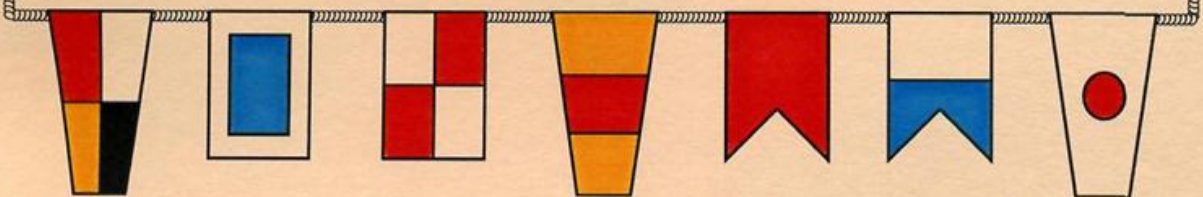

НИКОЛАЙ СТАРОДУБЦЕВ

ВЕКСИЛЛОЛОГИЯ
ФЛАГИ*ЗНАМЕНА*ВЫМПЕЛЫ

ДОНЕЦК
2006

ББК 63.215-4

С77

Стародубцев Н.Н.

В книге “Вексиллология. Флаги. Знамена. Вымпелы” освещаются основные сведения о вексиллологии и ее применении на практике. Даются подробные иллюстрации к каждой теме с указанием названий деталей различных флажных знаков, способов их крепления, а также указываются основные ритуалы подъема и спуска флагов и т.д. В книге также представлены примеры текстового описания флагов при их создании и другие сведения о флажных знаках.

Книга предназначена в первую очередь тем, кто создает флаги и другие флажные знаки, а также всем тем, кто интересуется флажной тематикой и ее применением в жизни.

ББК 63.215-4

©Николай Стародубцев, 2006 г.

О ВЕКСИЛЛОЛОГИИ И ЕЕ ПРИМЕНЕНИИ

Вексиллологией считают историческую дисциплину, которая рассматривает различные аспекты изучения и создания флагов, знамен, вымпелов и других флажных знаков. Сам термин “вексиллология” происходит от латинского слова “vexillum”, которое в русском языке употребляется как “вексиллум” и означает “флаг, знамя”. В нашей стране и в других странах СНГ эта наука еще недостаточно развита и поэтому при создании флагов и различных флажных знаков нередко встречаются неточности при их изображении и описании. Часто также нарушения наблюдаются и в публикациях официального характера. Далеко не всегда создатели новых флагов знакомы в достаточной степени с основами вексиллологии и ее терминологией. К сожалению, часто бытует мнение, что флаг нарисовать очень просто, а описание к нему можно написать любое. Но такое мнение является ошибочным, т.к. в результате появляются флаги с невыразительным содержанием и совершенно неправильным описанием. Однако существует наука вексиллология и она так же, как и геральдика, например, имеет свои определенные правила изображения фигур в поле полотнища и свою терминологию. Пока эти правила не всегда четко сформулированы, что вызывает расхождение в способах изображения фигур и их описания. В публикациях современных ученых-вексиллологов все чаще выражается мнение, что назрела необходимость принятия общих правил составления флагов, знамен и других флажных знаков, а также выработки единой вексиллологической терминологии.

К сожалению, литературы для изучения вексиллологической науки издается мало. Поэтому очень трудно получить необходимые знания в этой области. Автору этих строк довелось познакомиться с публикациями на указанную тему на русском и украинском языках, начиная от газетных и журнальных статей и заканчивая книжными изданиями. Но этого было конечно же недостаточно. Поэтому необходимо было изучать также зарубежные материалы. Такому изучению в значительной степени способствовало знание международного языка эсперанто, рекомендуемого ЮНЕСКО для изучения в школах и вузах, а также для использования в качестве средства международного общения. Это дало возможность в более полном объеме исследовать требуемую тему и предложить читателям полученную из различных источников информацию в более обобщенном виде для ознакомления.

В данной работе представлены основные правила и терминология, касающиеся флагов, знамен, вымпелов и других флажных знаков, которые необходимо знать каждому, кто ставит своей целью изучение вексиллологии и ее применение на практике.

ФЛАГИ. ЗНАМЕНА. ВЫМПЕЛЫ И ДРУГИЕ ФЛАЖНЫЕ ЗНАКИ

Основные фигуры флажных знаков, которые наиболее часто используются в настоящее время или использовались на практике в прошлом, представлены рисунками в таблицах I и II.

Флаг

Флаг представляет собой прямоугольное или иной формы полотнище из ткани или какого-либо другого материала, прикрепленное к древку или флагштоку (табл. I, фиг. 1). Он является символом объединения общего характера – нации, государства, города, организации, общества и т.д.

Знамя

Знамя представляет собой полотнище определенного размера и формы (чаще всего прямоугольной) и определенного цвета, обшитое бахромой или имеющее узкую каемку отличительного цвета по краям. Оно прикрепляется к древку с навершием определенной формы (табл. I, фиг. 2). Обычно полотнище знамени бывает двусторонним, т.е. изображения или текст помещены на лицевой стороне и на обратной стороне. И чаще всего полотнище знамени состоит из двух кусков ткани, скрепленных вместе. Атрибутами знамени также являются знаменные кисти со шнурами, бант, ленты и другие детали, которые показаны далее. Обычно знамя изготавливается в единичном экземпляре для данного лица, страны и т.д. Этим оно отличается от флага, который изготавливают в нескольких экземплярах для вывешивания в различных местах или замены изношенных.

Штандарт

Штандарт представляет собой квадратное (или иной формы) знамя, служащее символом главы государство или иного высокопоставленного лица. Ранее он использовался главным образом в кавалерийских частях русской армии (XVI-XX вв), а также в некоторых иностранных армиях того же времени (табл. I, фиг. 3).

Занавесь

Занавесь представляет собой небольшое знамя прямоугольной или фигурной формы с бахромой, кистями или лентами, служащее украшением сигнальных музыкальных инструментов (труб, барабанов, литавр и т.д.). Занавесь также применяется для обозначения принадлежности к определенному роду войск, воинской части или определенной организации (табл. I, фиг. 4).

Прапор

Прапор представляет собой небольшое знамя или флаг с двумя длинными косицами. Он являлся личным стягом родовитых людей в России в XVI в. (табл. I, фиг. 5).

Орифламма

Орифламма представляет собой знамя или флаг с несколькими более длинными косицами. В средние века она была атрибутом французских королей. Употребляется также в качестве украшения путем вывешивания на шнуре, натянутом поперек улицы и т.п. В таком случае орифламма может иметь и несколько иную форму (табл. I, фиг. 6).

Прапорец

Прапорец представляет собой небольшой флаг или флажок прямоугольной формы, раздвоенный на конце, или имеющий косицы. Он укрепляется на конце пика в кавалерии (флюгер) или в пехоте. Служил для обозначения принадлежности личного состава к данному отряду или подразделению (табл. I, фиг. 7).

Хоругвь

Хоругвь представляет собой знамя, висящее на поперечной перекладине, укрепленной на вертикальном древке. По конструкции отличается от обычного знамени тем, что ее прямоугольное полотнище расположено по вертикали, а в нижней своей части она имеет фигурные вырезы, называемые фестонами. Все остальное подобно обычному знамени. Употребляется чаще всего в качестве церковного знамени. Ранее такое знамя употреблялось в качестве воинского знамени в европейских странах и в качестве наградного знамени вооруженных силах СССР (табл. I, фиг. 8).

Значок

Значок представляет собой небольшого размера флаг прямоугольной формы с вырезами или косицами на конце или без них. Обычно служит для обозначения местонахождения командира или подразделения в войсках. В Европе значком называли также флаг подразделений повстанцев во время революции (табл. II, фиг. 1).

Флажок

Флажок представляет собой небольшого размера ^{флаг} прямоугольной, квадратной или иной формы. Он может иметь треугольный вырез на конце и обычно служит для сигнализации или украшения (табл. II, фиг. 2).

Вымпел

Вымпел представляет собой полотнище обычно треугольной формы, прикрепляемое к вертикальному древку или к горизонтальной перекладине. Он выполняет чаще всего служебные функции, а также функцию награды за различные достижения или служащий в качестве сувенира (табл. II, фиг. 3). На флоте применяют также вымпелы более удлиненной формы, снабженные косицами. Эти вымпелы крепятся на специальных шнурах, называемых фалами (табл. II, фиг. 4).

Ветровой конус

Ветровой конус представляет собой полотнище в виде трубы, обычно суживающееся к концу и прикрепляемое к длинному вертикальному древку или шесту. Служит для определения направления ветра (табл. II, фиг. 5).

Транспорант

Транспорант представляет собой флаг или знамя с полотнищем обычно прямоугольной формы, натянутым между двумя древками. Он служит для представления написанных на нем лозунгов (табл. II, фиг. 6).

В двадцатые годы прошлого столетия использовались также знамена-плакаты, представляющие собой вид хоругви и имеющие на полотнище изображения или тексты агитационного или плакатного типа.

Таблица I

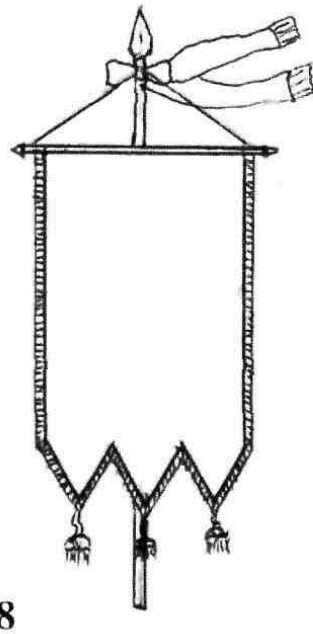
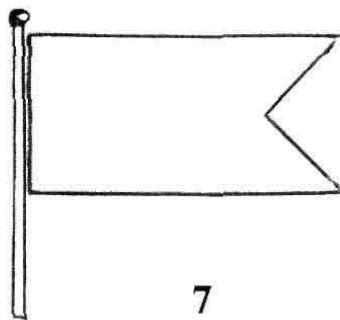
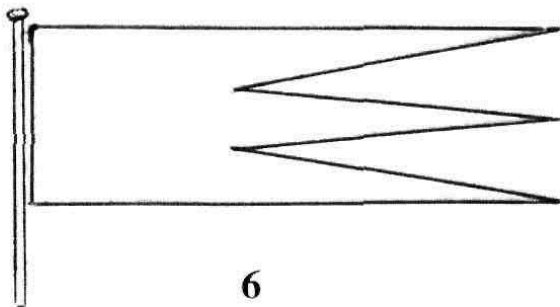
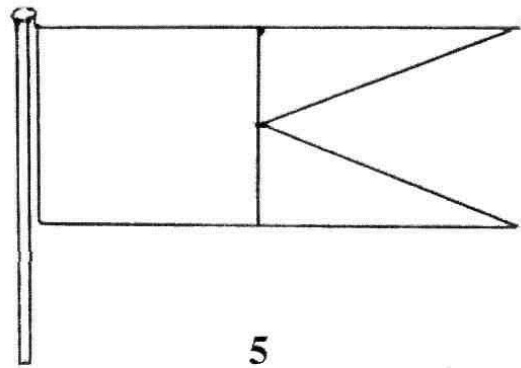
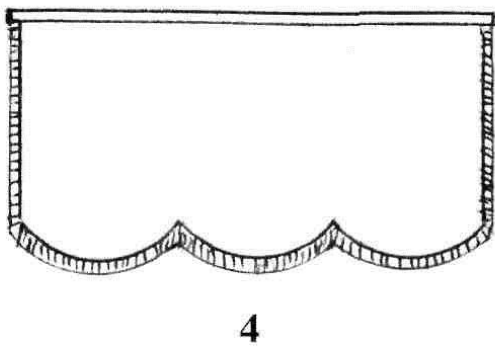
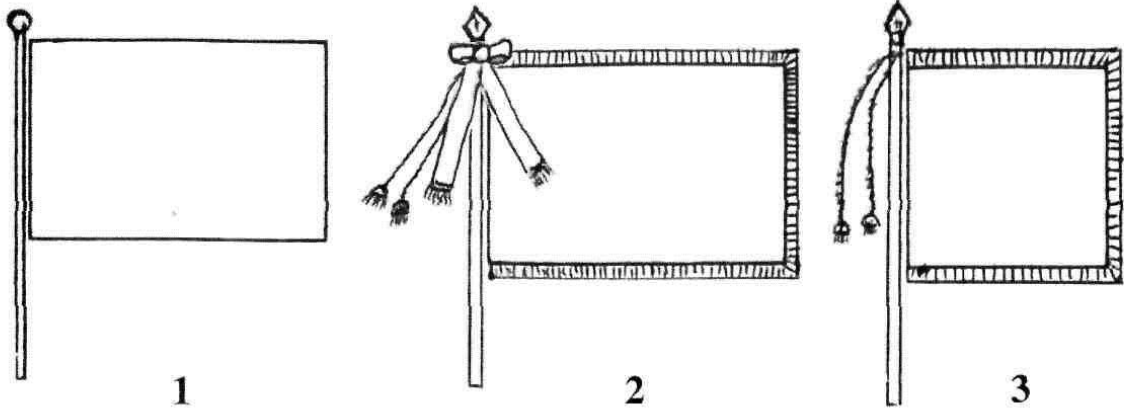

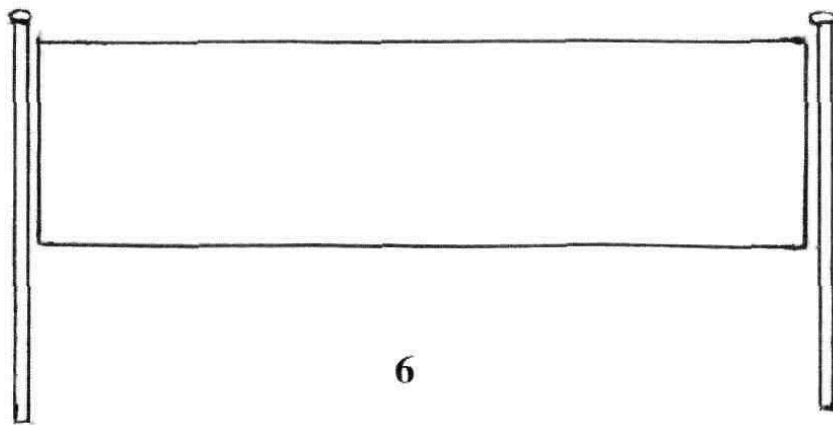
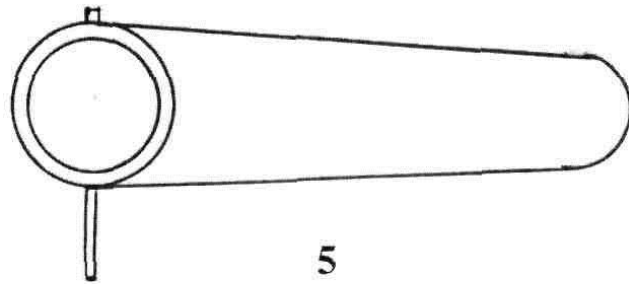
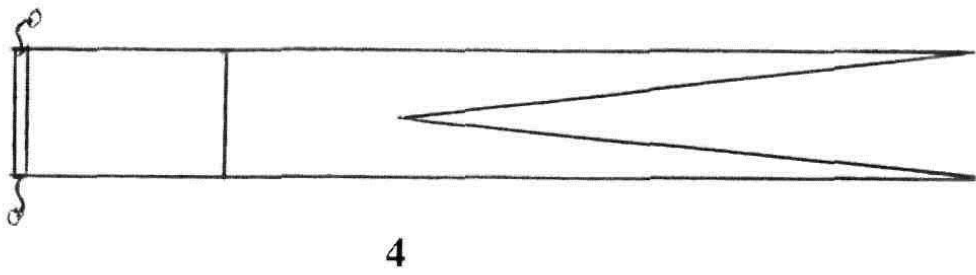
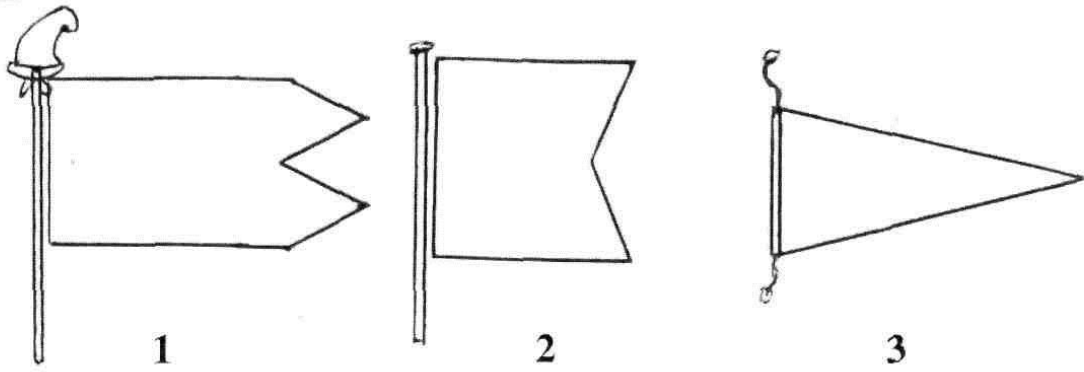

ФОРМЫ ПОЛОТНИЩ ФЛАЖНЫХ ЗНАКОВ

Формы полотнищ флагов, знамен и других флажных знаков бывают довольно разнообразными. Далее представлены некоторые из таких форм.

Формы полотнищ:

- вертикально-продолговатая (табл.Ш, фиг.1);
- узкая вертикально-продолговатая (табл.Ш,фиг.2);
- закругленная (табл.Ш,фиг.3);
- закругленная дважды (табл.Ш,фиг.4);
- закругленная трижды (табл.Ш,фиг.5);
- заостренная (табл.Ш,фиг.6);
- заостренная дважды (табл.Ш,фиг.7);
- заостренная трижды (табл.Ш,фиг.8);
- заостренная шесть раз (табл.Ш,фиг.9);
- с зубчатыми вырезами на конце (табл.Ш,фиг.10);
- с зазубренным концом (табл.Ш,фиг.11);
- квадратная (табл.Ш,фиг.12);
- квадратная с косоугольным концом на $\frac{1}{2}$ к древку (табл.Ш,фиг.13);
- ланцетовидная (табл.Ш,фиг.14);
- ноздревидная (табл.Ш,фиг.15);
- с откосом (табл.Ш,фиг.16);
- пальцевидной формы (табл.Ш,фиг.17);
- прямоугольная (табл.Ш,фиг.18);
- прямоугольная с косоусеченным концом в направлении на $\frac{1}{3}$ от верхнего концевого угла в нижний (табл.Ш,фиг.19);
- пятиугольная (табл.Ш,фиг.20);
- с раздвоенным концом (табл.Ш,фиг.21);
- с раздвоенно-закругленным концом (табл.Ш,фиг.22);
- с раздвоенным концом и язычком (табл.Ш,фиг.23);
- с расходящимся концом на три части (табл.Ш,фиг.24);
- с острозубчатым концом (табл.Ш,фиг.25);
- суживающаяся с раздвоенным концом (табл. IV,фиг.1);
- с разделенным концом по горизонтали на две части (табл. IV,фиг.2);
- суженная в концевой части и раздвоенная на конце (табл.IV,фиг.3);

- трапециевидная (табл.IV,фиг.4);
- треугольная (табл.IV,фиг.5);
- усеченно-треугольная (табл.IV,фиг.6);
- прямоугольно-треугольная с прямым углом внизу (табл.IV,фиг.7);
- прямоугольно-треугольная (табл.IV,фиг.8);
- прямоугольно-треугольная с усеченным концом (табл.IV,фиг.9);
- равносторонне-треугольная (табл.IV,фиг.10);
- двойная прямоугольно-треугольная с прямым углом внизу (табл.IV,фиг.11);
- щитовидная (табл.IV,фиг.12);
- со швенкелем (табл.IV,фиг.13);
- с косицей (табл.IV,фиг.14);
- с двумя косицами (табл.IV,фиг.15);
- с двумя остриевидными косицами (табл.IV,фиг.16);
- с тремя косицами (табл.IV,фиг.17);
- с тремя остриевидными косицами (табл.IV,фиг.18);
- с пятью косицами (табл.IV,фиг.19);
- с четырьмя прямоугольными косицами (табл.IV,фиг.20).

Для того, чтобы различить косицы полотнища от раздвоенного полотнища, следует обратить внимание, что эти части полотнища отличаются по размеру. Раздвоенное на конце полотнище обычно имеет раздвоение по размеру менее половины длины полотнища. Косицами же называют пришивные или цельные концы различной формы, имеющие размер обычно равный половине или более половины длины полотнища.

ЧАСТИ И ПРИНАДЛЕЖНОСТИ ФЛАЖНЫХ ЗНАКОВ

Далее представлены более подробно названия частей различных флажных знаков (табл.V,VI).

Знамя и его части:

- навершие (табл.V, фиг.1-а);
- лента (орденская и т.д.) (табл.V, фиг.1-б);
- бахрома (табл.V, фиг.1-в);
- трубка навершия (табл.V, фиг.1-г);
- шнур (табл.V, фиг.1-д);
- кисть (табл.V, фиг.1-е);

Таблица III



Таблица IV



- знаменный гвоздь (табл.V, фиг.1-ж);
- запас (или карман) (табл.V, фиг.1-з);
- полотнище (табл.V, фиг.1-и);
- знаменная скоба (табл.V, фиг.1-к);
- древко (табл.V, фиг.1-л);
- подток (табл.V, фиг.1-м).

Хоругвь и ее части:

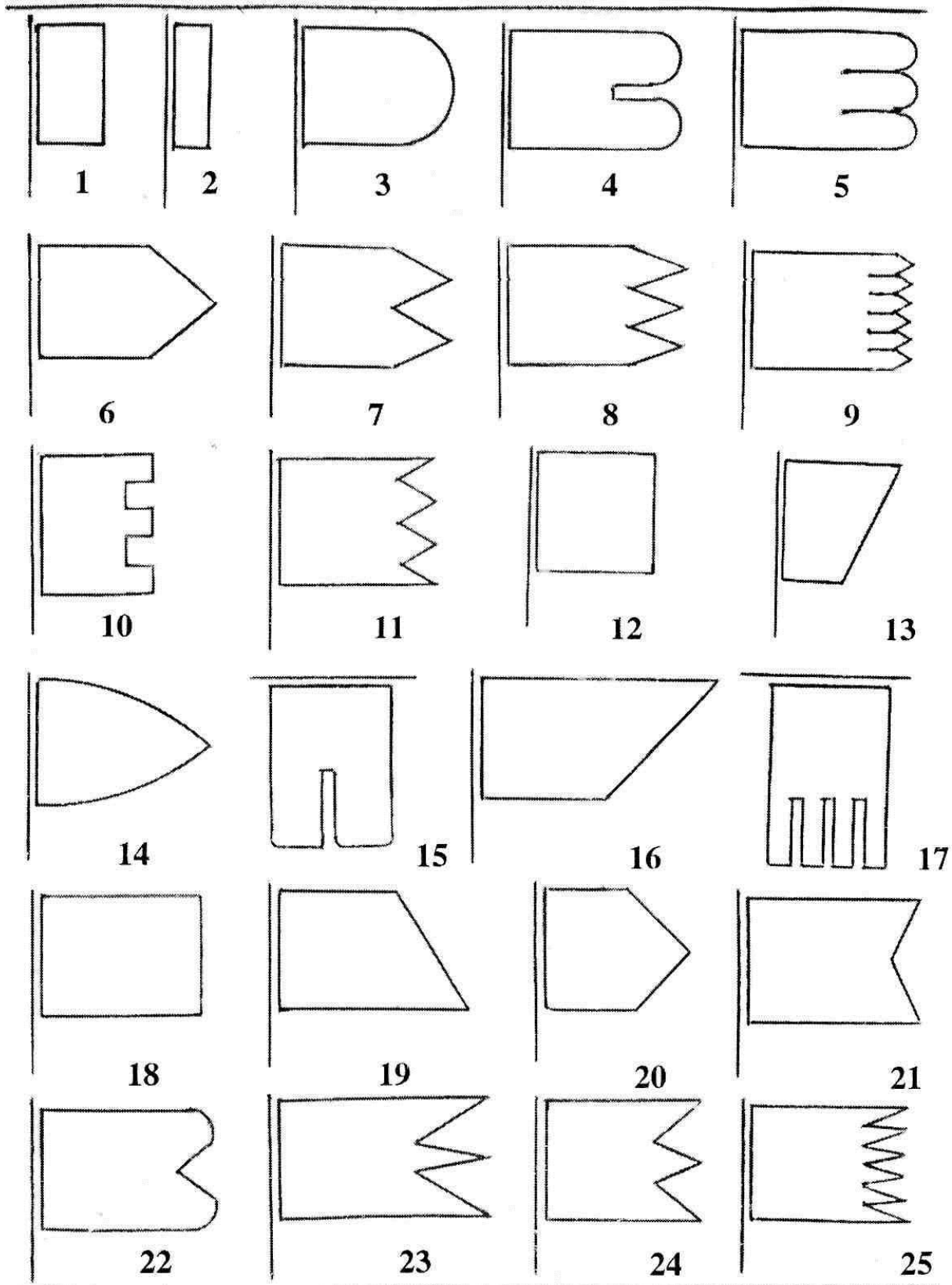
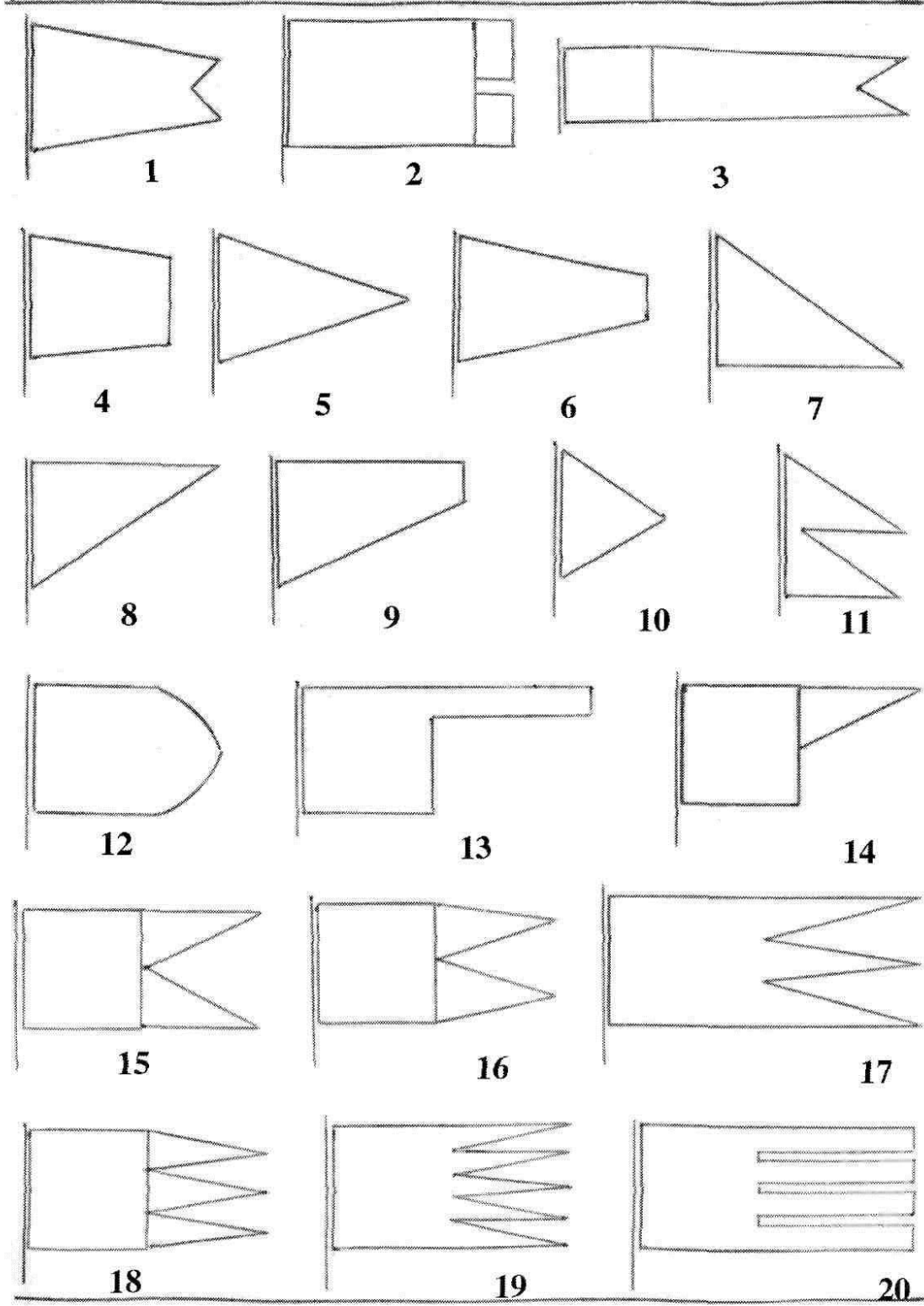
- навершие (табл. V, фиг.2-а);
- шнур (табл.V, фиг.2-б);
- перекладина (табл.V, фиг.2-в);
- полотнище (табл.V, фиг.2-г);
- древко (табл.V, фиг.2-д);
- кисть (табл.V, фиг.2-е).

Флаг и его части:

- клотик (табл.V, фиг.3-а);
- фал-блок (табл.V, фиг.3-б);
- флагшток (табл.V, фиг.3-в);
- полотнище (табл.V, фиг.3-г);
- клевант (табл.V, фиг.3-д);
- огон (фала) (табл.V, фиг.3-е);
- утка для крепления фала (табл.V, фиг.3-ж);
- башмак флагштока (табл.V, фиг.3-з).

Флаг с вертикальным и поперечным креплением и его части:

- навершие (табл. V, фиг.4-а);
- шнур крепления поперечины (табл.V, фиг.4-б);
- поперечина с наконечником (табл.V, фиг.4-в);
- полотнище (табл.V, фиг.4-г);
- древко (табл.V, фиг.4-д).

Свернутое полотнище флага:

- полотнище (табл.V, фиг.5-а);
- флаг-строп с карабинами на концах (табл.V, фиг.5-б).

Флаг с петельным креплением полотнища:

- полотнище (табл.V, фиг.6-а);
- древко (табл.V, фиг.6-б);
- петля (табл.V, фиг.6-в);
- витой шнур (галун) (табл.V, фиг.6-г).

Вымпел военного корабля и его части:

- полотнище (табл.V, фиг.7-а);
- шкаторина (табл.V, фиг.7-б);
- головка вымпела (табл.V, фиг.7-в);
- косицы (табл.V, фиг.7-г).

Далее представлены некоторые дополнительные части ряда флажных знаков, которые не представлены в предыдущей таблице (табл.VI).

Флаг и некоторые дополнительные его части:

- фал (флаг-фал) (табл.VI, фиг.1-а);
- шкаторина (табл.VI, фиг.1-б);
- флагшток (табл.VI, фиг.1-в);
- флаг-строп (табл.VI, фиг.1-г).

Стороны флага:

- лицевая сторона (табл.VI, фиг.2-а);
- обратная сторона (табл.VI, фиг.2-б).

Знаменщик (знаменосец) и его экипировка:

- знамя (табл.VI, фиг.3-а);
- панталер (табл.VI, фиг.3-б);
- знаменщик (табл.VI, фиг.3-в).

Флаг с боутами:

- боут (табл.VI, фиг.4-а);
- полотнище (табл.VI, фиг.4-б);
- древко (табл.VI, фиг.4-в).

Таблица V



Таблица VI



Флаг шлюпки и его части:

- полотнище (табл. VI, фиг. 5-а);
- флагшток (табл. VI, фиг. 5-б);
- утка для крепления фала (табл. VI, фиг. 5-в);
- гнездо для флагштока (табл. VI, фиг. 5-г).

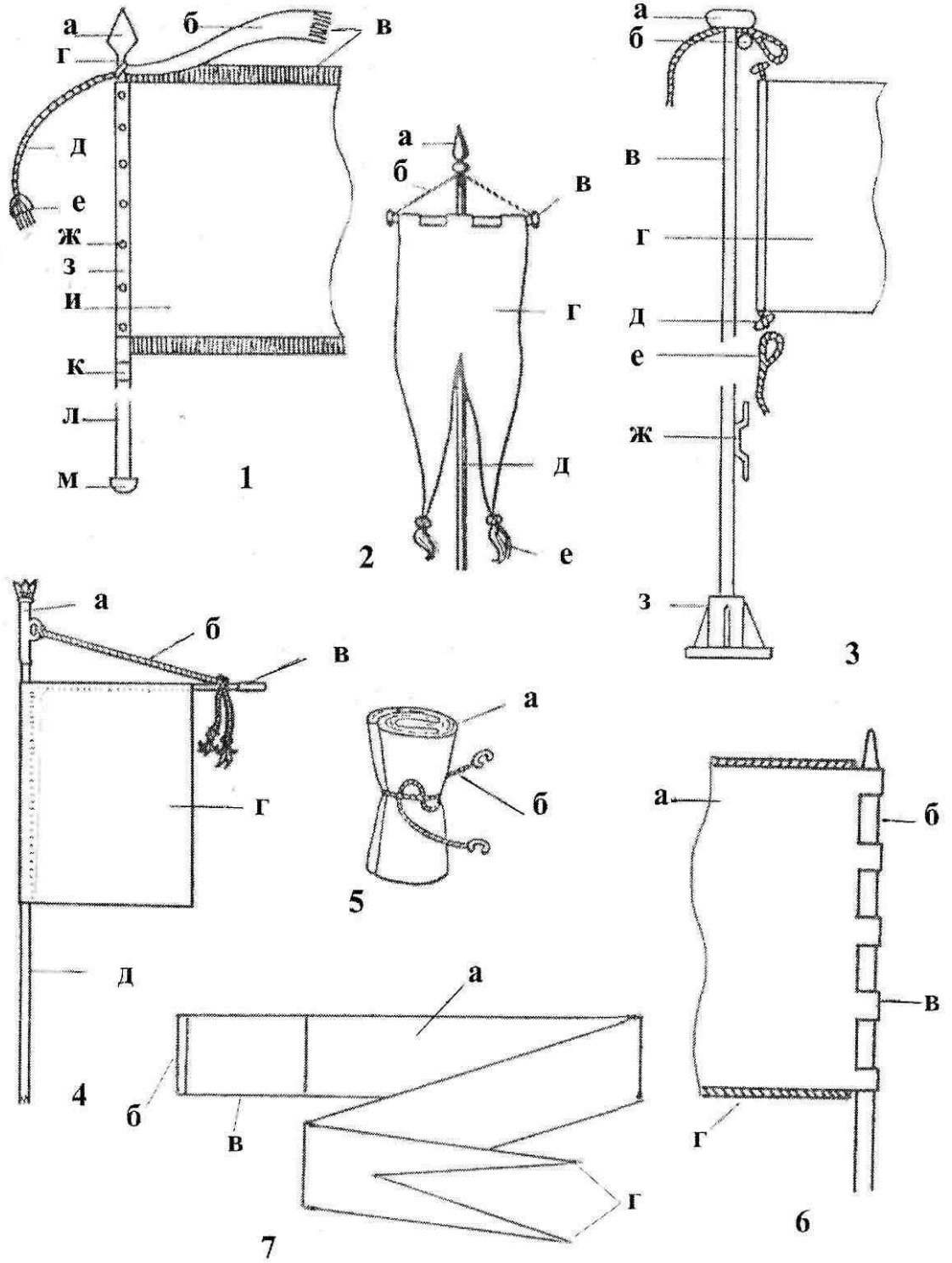
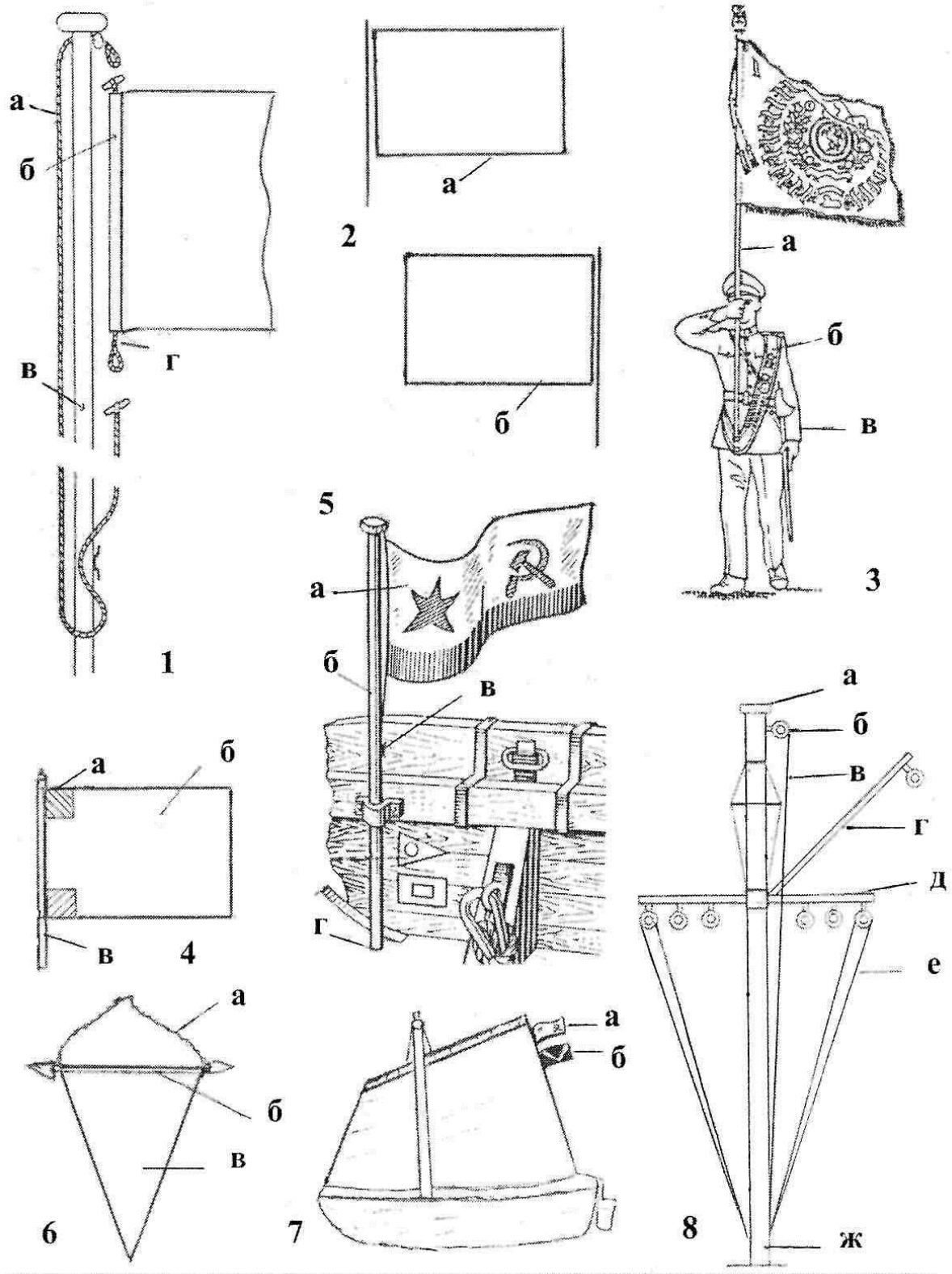
Сувенирный вымпел и его части:

- шнур (табл. VI, фиг. 6-а);
- штанга (табл. VI, фиг. 6-б);
- полотнище (табл. VI, фиг. 6-в).

Парусная шлюпка (ял) и ее флажное вооружение:

- военно-морской флаг (СССР) (табл. VI, фиг. 7-а);
- флюгарка (табл. VI, фиг. 7-б).

Карабельная мачта и ее части:

- клотик (табл. VI, фиг. 8-а);
- фал-блок (табл. VI, фиг. 8-б);
- фал (табл. VI, фиг. 8-в);
- гафель (табл. VI, фиг. 8-г);
- сигнальный рей (табл. VI, фиг. 8-д);
- сигнальный фал (табл. VI, фиг. 8-е);
- стальная труба (табл. VI, фиг. 8-ж).

ЧАСТИ ПОЛЯ ПОЛОТНИЩА ФЛАЖНОГО ЗНАКА

В вексиллологии поверхность полотнища флага или другого флажного знака называют полем. Оно состоит из нескольких условных частей, которые используются при размещении в них изображаемых фигур или текстов. Основные части такого поля полотнища представлены далее.

Части поля полотнища:

- поле полотнища (табл. VII, фиг. 1-АБВГ);
- верхняя кромка (табл. VII, фиг. 1-АБ);
- нижняя кромка (табл. VII, фиг. 1-ВГ);

- древковая кромка (табл.VII, фиг.1-AB);
- концевая кромка (табл.VII, фиг.1-БГ);
- древковая треть поля (табл.VII, фиг.1-АЖЗВ);
- средняя треть поля (табл.VII, фиг.1-ЖИКЗ);
- концевая треть поля (табл.VII, фиг.1-ИБГК);
- древковая часть (половина) поля (табл.VII, фиг.1-АЛМВ);
- концевая часть (половина) поля (табл.VII, фиг.1-ЛБГМ);
- верхняя часть (половина) поля (табл.VII, фиг.1-АБЕД);
- нижняя часть (половина) поля (табл.VII, фиг.1-ДЕГВ);
- верхний древковый угол (табл.VII, фиг.1-АЖПД);
- верхний концевой угол (табл.VII, фиг.1-ИБЕР);
- нижний древковый угол (табл.VII, фиг.1-ДПЗВ);
- нижний концевой угол (табл.VII, фиг.1-РЕГК);
- верхняя древковая вершина (табл.VII, фиг.1-А);
- верхняя концевая вершина (табл.VII, фиг.1-Б);
- нижняя древковая вершина (табл.VII, фиг.1-В);
- нижняя концевая вершина (табл.VII, фиг.1-Г);
- длина поля полотнища (табл.VII, фиг.1-АБ);
- ширина поля полотнища (табл.VII, фиг.1-AB);
- центр поля полотнища (табл.VII, фиг.1-О).

Необходимо далее отметить, что значительную роль в условном делении поля полотнища играют поверхности поля, разделенного условно на четыре части. Тогда каждая из этих частей будет иметь свое определенное название. Эти части поля показаны далее.

Части поля:

- первая четверть (табл.VII, фиг.2-А);
- вторая четверть (табл.VII, фиг.2-Б);
- третья четверть (табл.VII, фиг.2-В);
- четвертая четверть (табл.VII, фиг.2-Г).

Каждая из четырех половин поля (древковая, концевая, верхняя, нижняя) имеет свою центральную точку, как бы разделенной этой части поля на две половины. Тогда эти точки будут иметь свои названия, и они показаны далее.

Центральные точки половинных частей поля:

- центр древковой части (табл.VII, фиг.3-А);

Таблица VII



Таблица VIII

1x1	5x7	7x12
1x2	5x8	8x32
2x3	5x9	10x19
3x4	6x7	11x18
3x5	7x8	13x15
4x5	7x10	18x25
4x7	10x13	28x37

- центр концевой части (табл. VII, фиг.3-В);
- центр верхней части (табл. VII, фиг.3-Б);
- центр нижней части (табл. VII, фиг.3-Г).

При размещении дополнительных фигур в поле полотнища, если в нем уже изображен, например, крест на всю высоту и длину поля, возникает необходимость точного названия частей поля за пределами перекладин (крестовин) самого креста. На практике часто называют эти части по-разному (крыж, угол, свободное поле и т.д.), что создает трудности при описании флажного знака, т.к. такие названия являются неточными. Более рациональным, по мнению автора, было бы называть эти части поля межкрестовинными. Такие части поля представлены далее.

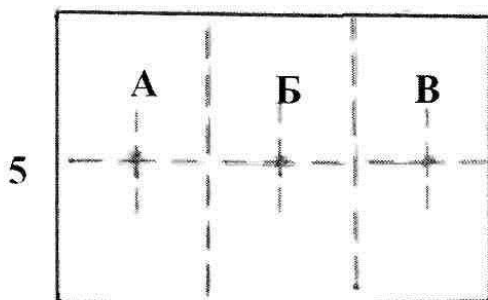
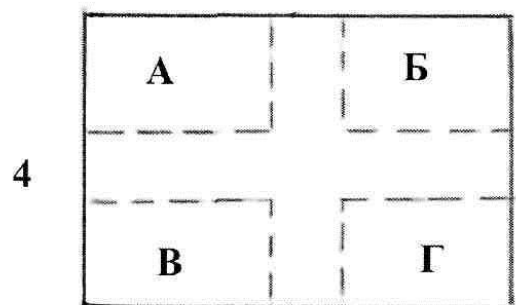
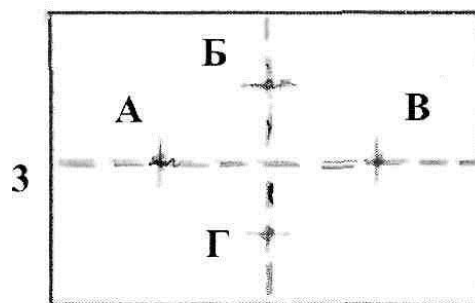
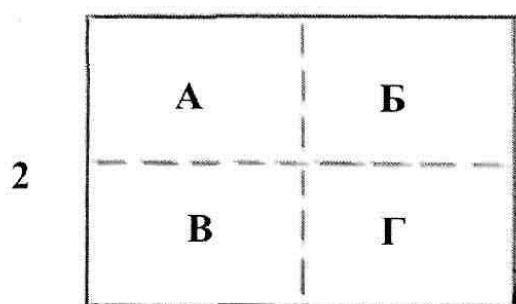
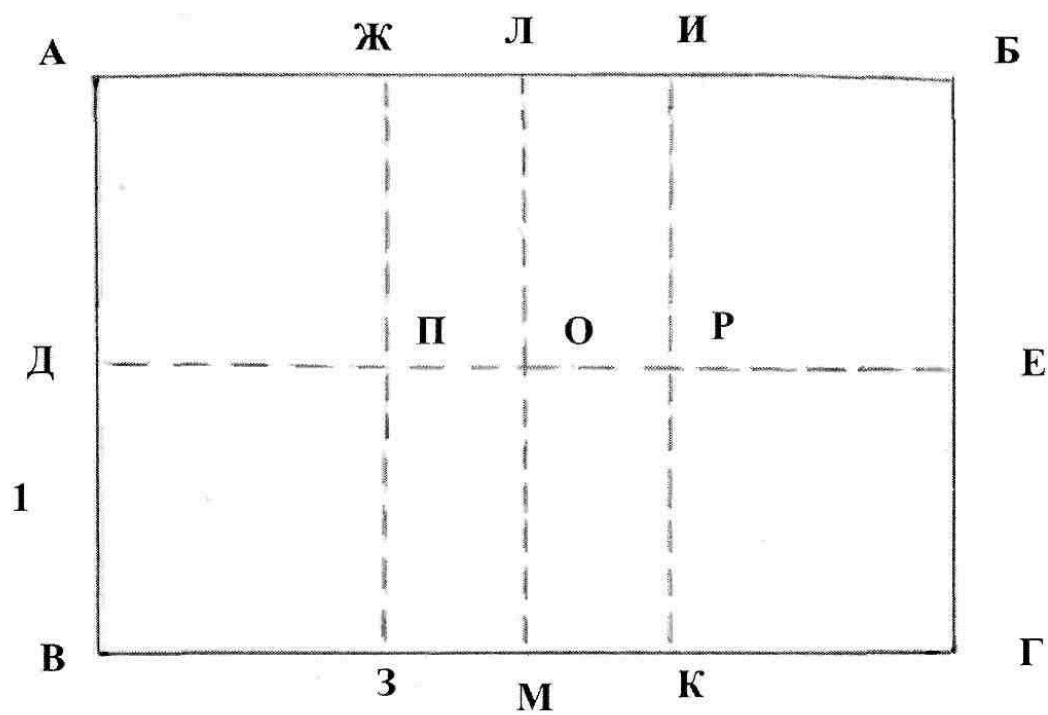
Межкрестовинные части поля:

- первая межкрестовинная часть поля (табл. VII, фиг.4-А);
- вторая межкрестовинная часть поля (табл. VII, фиг.4-Б);
- третья межкрестовинная часть поля (табл. VII, фиг.4-В);
- четвертая межкрестовинная часть поля (табл. VII, фиг.4-Г).

Каждая из третей условно разделенного поля полотнища также имеет свою условную центральную точку, которая должна учитываться при размещении фигур в этой части поля. Эти точки показаны далее.

Центральные точки поля, условно разделенного на три части:

- центр древковой трети (табл. VII, фиг.5-А);
- центр средней трети (табл. VII, фиг.5-Б);
- центр концевой трети (табл. VII, фиг.5-В).

Указанные выше части поля полотнища имеют важное значение при изображении в них фигур или текстов, т.к. при изображении они располагаются в определенных точках или поверхностях поля с центром в нужной точке и это значительно облегчает их последующее текстовое описание. Например, если какая-либо фигура изображена в древковой части без дополнительных указаний в описании, то она обязательно помещается в центре этой части. Аналогичным образом фигуры располагаются в концевой части, верхней или нижней. Подобным же образом фигуры в поле полотнища могут быть расположены и в каждой из четвертей, в каждой трети поля или в каждом из углов поля полотнища. Особую трудность представляют части поля, находящиеся

между смежными частями крестовин изображенного в поле полотнища креста. Нередко их называют словами “четверть”, “крыж”, “свободное поле”, “прямоугольник”, “угол” и т.п., но подобные названия могут внести только путаницу, т.к. в вексиллологии уже существуют фигуры или части поля с подобными названиями. Наиболее подходящим названием для данной части поля было бы название “межкрестовинная часть поля”. А порядковый номер (первая, вторая, третья, четвертая) дает точное определение каждой из указанных частей. Подобная нумерация уже существует в названиях четвертей поля. Существуют и другие примеры расположения фигур, но тогда они имеют свое особое расположение и текстовое описание.

ПРОПОРЦИИ ПОЛОТНИЩ

Пропорции полотнищ флагов или других флажных знаков, которые используются на практике, довольно разнообразны. Наиболее часто применяются пропорции (отношение ширины к длине) 2х3, 1х2, 3х4, 3х5, но имеется и другие, которые нередко имеют применение. Перечень таких пропорций показан далее в таблице VIII.

Пропорции полотнищ флагов и флажных знаков:

1х1, 1х2, 2х3, 3х4, 3х5, 4х5, 4х7, 5х7, 5х8, 5х9, 6х7, 7х8, 7х10, 10х13, 7х12, 8х32, 10х19, 11х18, 13х15, 18х25, 28х37.

Кроме указанных пропорций могут применяться и другие, т.е. такие, которые по мнению создателей флагов и других флажных знаков, являются наиболее подходящими в данном конкретном случае.

ДЕЛЕНИЯ ПОЛЯ ПОЛОТНИЩА

Очень важное значение в вексиллологии занимает тема делений поля полотнища. Такие деления довольно разнообразны по их числу и по форме делящих линий. Наиболее простыми делениями являются деления по горизонтали, по вертикали и по диагонали. Далее представлены некоторые виды делений, которые применяются наиболее часто.

Деления по горизонтали:

- разделенный по горизонтали на две части (полосы) (табл.IX, фиг.1);

- разделенный по горизонтали на три части (полосы) (табл.IX, фиг.2);
- разделенный по горизонтали на четыре части (полосы) (табл.IX, фиг.3);
- разделенный по горизонтали на шесть частей (полос) (табл.IX, фиг.4);
- разделенный по горизонтали на семь частей (полос) трех цветов (табл.IX, фиг.5);
- разделенный по горизонтали на восемь частей (полос) (табл.IX, фиг.6);
- разделенный по горизонтали на девять частей (полос) трех цветов (табл.IX, фиг.7);
- разделенный по горизонтали на двенадцать частей (полос) (табл.IX, фиг.8);
- разделенный по горизонтали на четырнадцать частей (полос) (табл.IX, фиг.9);
- разделенный по горизонтали остриевидно (табл.IX, фиг.10);
- разделенный по горизонтали зубчато (табл.IX, фиг.11);
- разделенный по горизонтали с зубчатым вырезом (табл.IX, фиг.12).

Необходимо отметить, что иногда в описании подобных делений указывают, что поле полотнища (или флаг и т.д.) состоит из двух, трех и т.д. полос. Это неточное выражение, т.к. фактически эти полосы являются продуктом делений, а не самостоятельные фигуры. Такие фигуры будут рассмотрены позже.

Подобно горизонтальным делениям поля полотнища существуют также деления по вертикали, которые представлены далее.

Деления по вертикали:

- разделенный по вертикали (на две равные части) (табл.IX, фиг.13);
- разделенный по вертикали на три части (табл.IX, фиг.14);
- разделенный по вертикали на четыре части (табл.IX, фиг.15);
- разделенный по вертикали на шесть частей (табл.IX, фиг.16);
- разделенный по вертикали на восемь частей (табл.IX, фиг.17);
- разделенный по вертикали на шестнадцать частей (табл.IX, фиг.18);
- разделенный по вертикали остриевидно (табл.X, фиг.1);

- разделенный по вертикали волнисто (табл.Х, фиг.2);
- разделенный по вертикали зазубренно (табл.Х, фиг.3);
- разделенный по вертикали зубчато (табл.Х, фиг.4);
- разделенный по вертикали с зубчатым выступом (табл.Х, фиг.5);
- разделенный по вертикали с зубчатым вырезом (табл.Х, фиг.6).

Как и в случае с делениями по горизонтали, при делениях по вертикали необходимо обращать внимание на более точное название этих делений. Здесь также выражения “состоит из полос” являются неточными.

Кроме выше указанных делений есть еще деления по диагонали. Названия этих делений тоже часто являются неточными. Поэтому здесь предлагается более оптимальный вариант терминов, который также имеет применение на практике.

Деления по диагонали:

- разделенный по диагонали из верхнего древкового угла в нижний концевой угол (табл.Х, фиг.7);
- разделенный по диагонали из верхнего древкового угла в нижний концевой угол облаковидно (табл.Х, фиг.8);
- разделенный по диагонали из верхнего древкового угла в нижний концевой угол остриевидно (табл.Х, фиг.9);
- разделенный по диагонали на три равные части нисходящими линиями (табл.Х, фиг.10);
- разделенный по диагонали на четыре равные части нисходящими линиями (табл.Х, фиг.11);
- разделенный по диагонали на шесть равных частей нисходящими линиями (табл.Х, фиг.12);
- разделенный по диагонали из нижнего древкового угла в верхний концевой угол (табл.Х, фиг.13);
- разделенный по диагонали из нижнего древкового угла в верхний концевой угол остриевидно (табл.Х, фиг.14);
- разделенный по диагонали на три равные части восходящими линиями (табл.Х, фиг.15);
- разделенный по диагонали на четыре равные части восходящими линиями (табл.Х, фиг.16);

Таблица IX

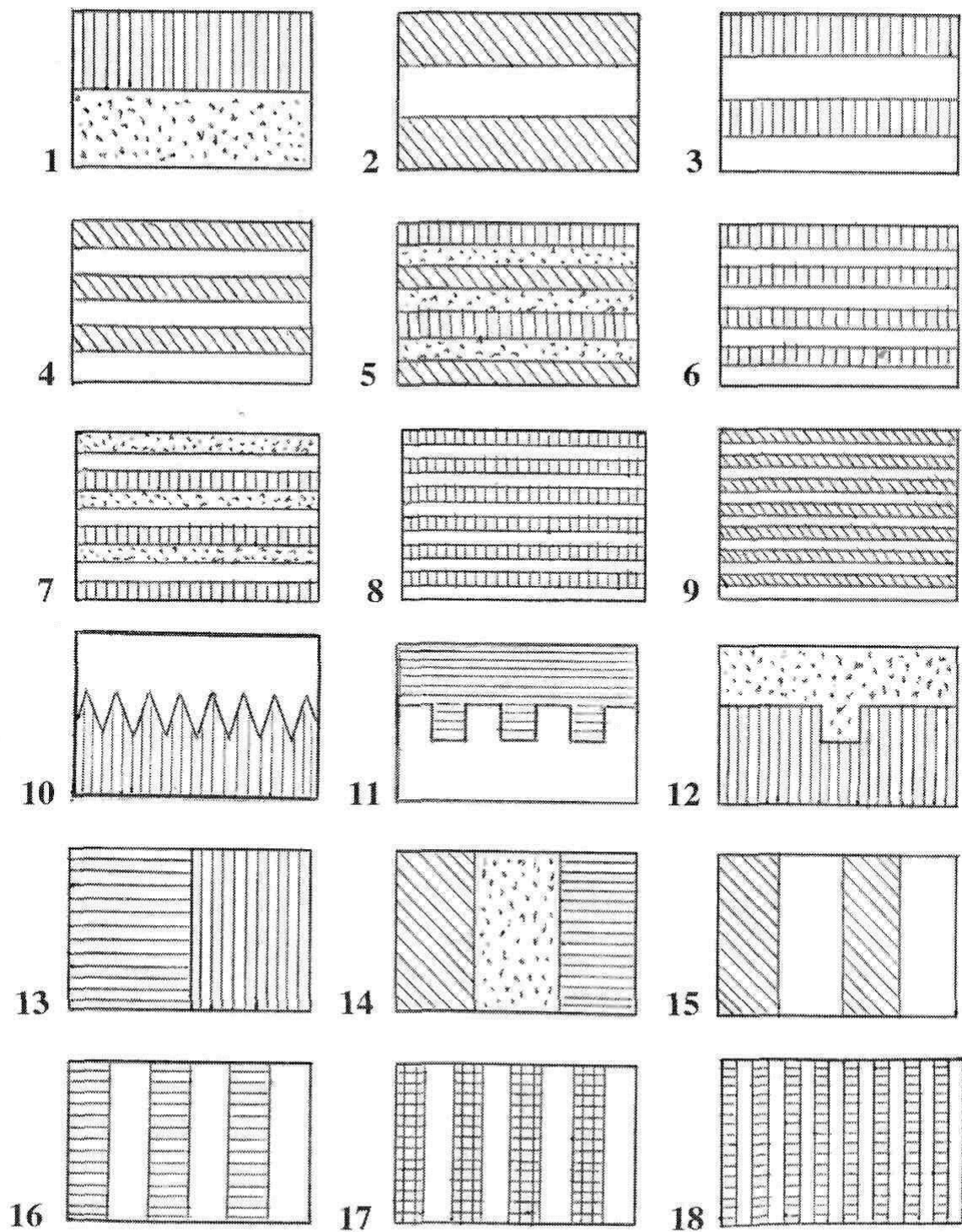

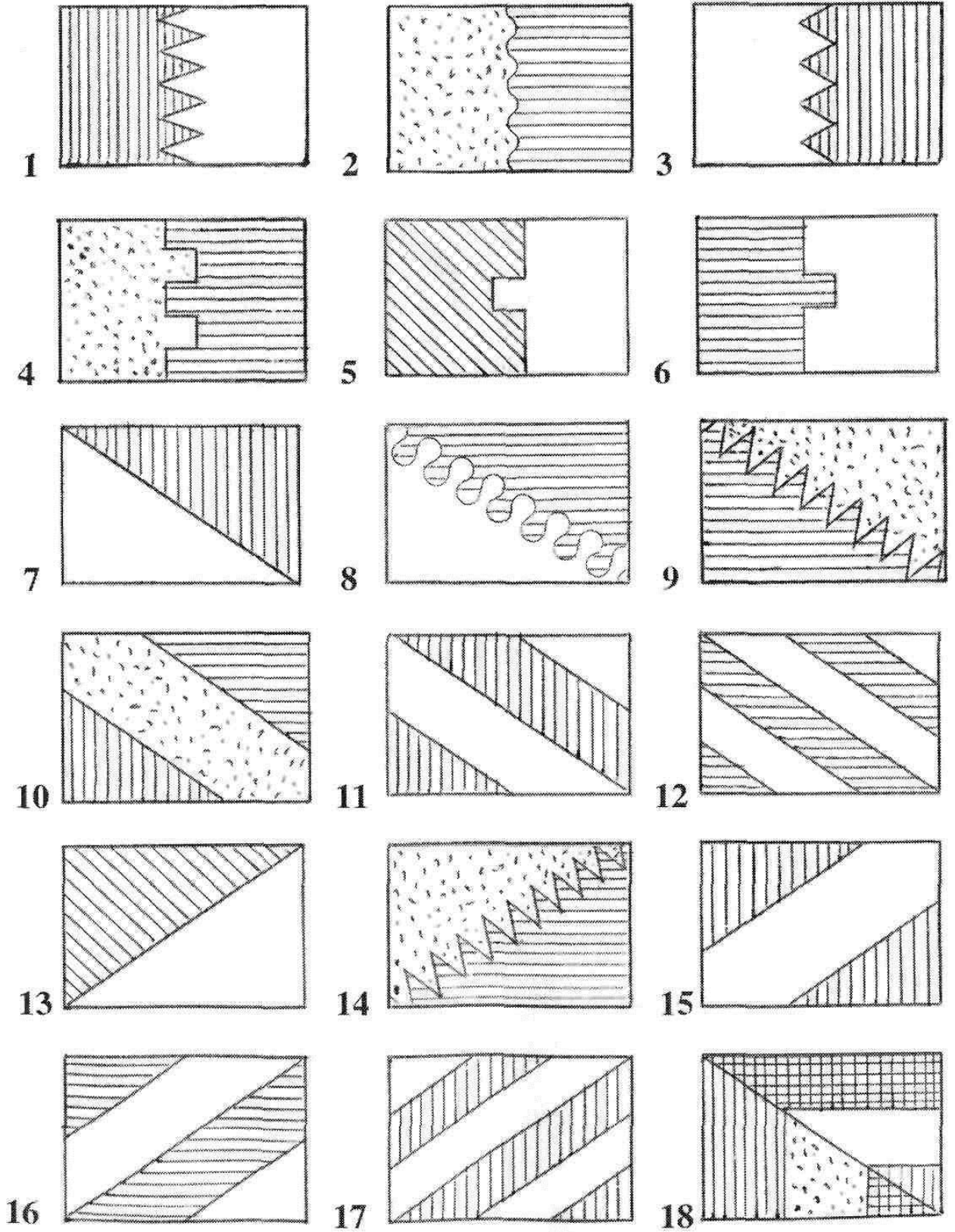

- разделенный по диагонали на шесть равных частей восходящими линиями (табл.Х, фиг.17);
- разделенный по диагонали из верхнего древкового угла в нижний концевой угол, разделенный по горизонтали на три части в верхней половине и разделенный по вертикали на три части в нижней половине (табл.Х, фиг.18).

При простых делениях по диагонали (делениях на две части) используют выражение “из верхнего (нижнего) древкового угла в нижний (верхний) концевой угол”. Но при деления по диагонали на три и более частей используется дополнительный термин “восходящими (нисходящими) линиями”. Однако в зарубежной практике такой термин иногда используют и для простых диагональных делениях.

Несколько диагональных делений имеют необычное положение и тогда они имеют названия отличные от обычных. Такие деления показаны далее.

Необычные диагональные деления:

- разделенный по диагонали нисходящей линией пониженно на $1/3$ (табл.ХI, фиг.1);
- разделенный по диагонали нисходящей линией повышено на $1/3$ (табл.ХI, фиг.2);
- разделенный по диагонали нисходящей линией от верхней кромки к нижней кромке подвинуто от верхнего древкового угла и от нижнего концевого угла на $1/4$ (табл.ХI, фиг.3);
- разделенный по диагонали на три равные части повышенными нисходящими линиями (табл.ХI, фиг.4);
- разделенный по диагонали на три равные части пониженными нисходящими линиями (табл.ХI, фиг.5);
- разделенный по диагонали восходящей линией подвинуто от верхнего концевого угла на $1/2$ (табл.ХI, фиг.6);
- разделенный по диагонали восходящей линией повышено на $1/3$ (табл.ХI, фиг.7);
- разделенный по диагонали восходящей линией пониженно на $1/3$ (табл.ХI, фиг.8);
- разделенный по диагонали на три равные части пониженными восходящими линиями (табл.ХI, фиг.9).

Кроме простых делений поля на практике используются также более сложные деления различные по форме. Далее показаны несколько таких делений.

Сложные деления:

- разделенный на четыре части (четверочастно) (табл. XI, фиг. 10);
- разделенный диагонально-четверочастно (табл. XI, фиг. 11);
- разделенный клинчато (на восемь частей) (табл. XI, фиг. 12);
- разделенный остроклинчато (табл. XI, фиг. 13);
- разделенный ромбовидно (табл. XI, фиг. 14);
- разделенный пониженно-ромбовидно нисходящими линиями (табл. XI, фиг. 15);
- разделенный шахматно непарными частями (табл. XI, фиг. 16);
- разделенный шахматно парными частями (табл. XI, фиг. 17);
- разделенный шахматно удлинненными частями по горизонтали (табл. XI, фиг. 18).

ЛИНИИ ДЕЛЕНИЙ

В вексиллологии при делении поля полотнища подобно геральдике используют различные по форме линии деления. Основные делящие линии показаны далее.

Основные линии деления:

- прямая (табл. XII, фиг. 1);
- плосковолнистая (табл. XII, фиг. 2);
- волнистая (табл. XII, фиг. 3);
- волнообразная (табл. XII, фиг. 4);
- плоскооблаковидная (табл. XII, фиг. 5);
- облаковидная (табл. XII, фиг. 6);
- двоякооблаковидная (табл. XII, фиг. 7);
- чешуевидная (табл. XII, фиг. 8);
- шиповидная (табл. XII, фиг. 9);
- зазубренная (табл. XII, фиг. 10);
- остриеvidная (табл. XII, фиг. 11);
- ломаная (табл. XII, фиг. 12);
- выгнуто-дугобразная (табл. XII, фиг. 13);
- трижды дугобразная (табл. XII, фиг. 14);

Таблица XI

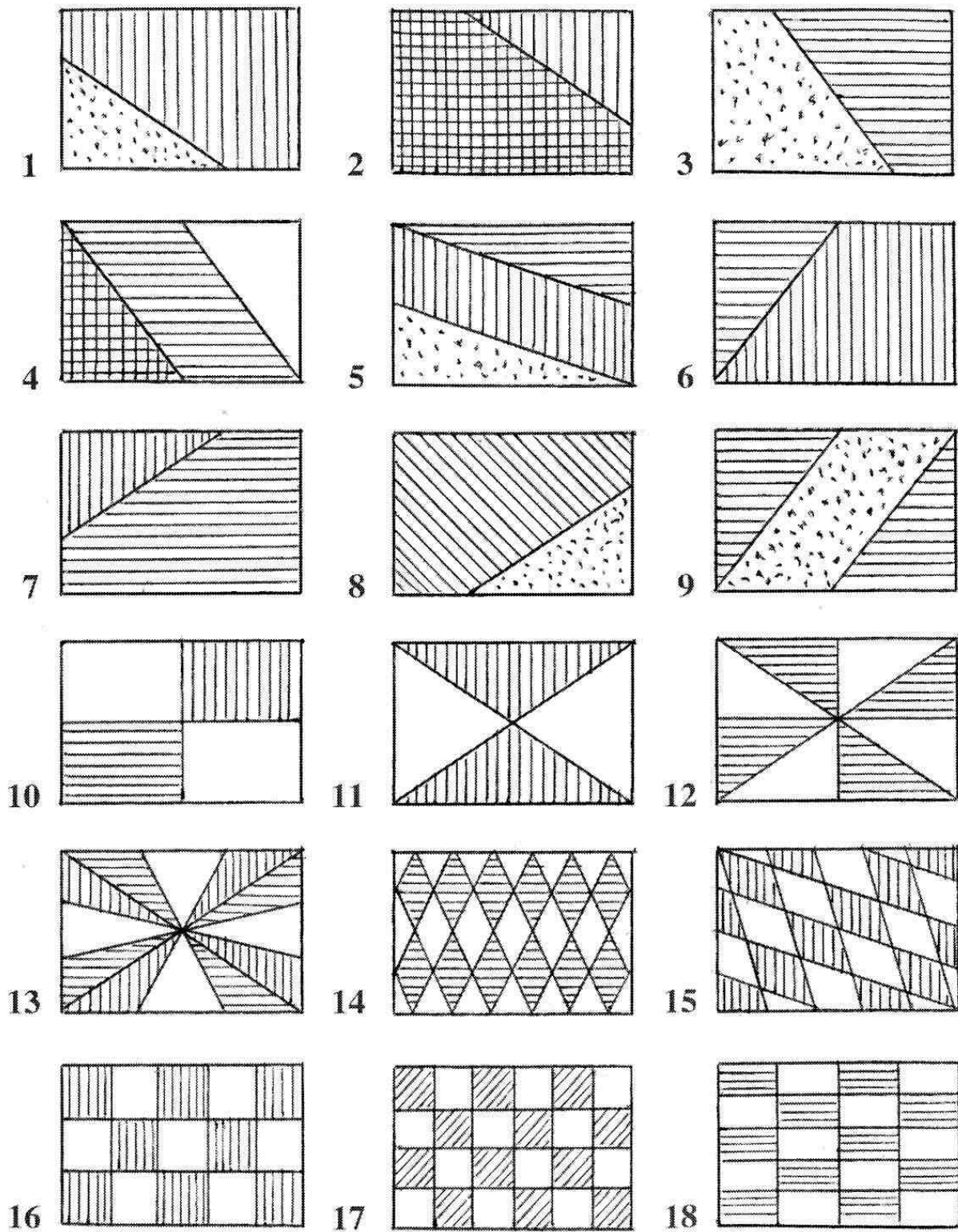

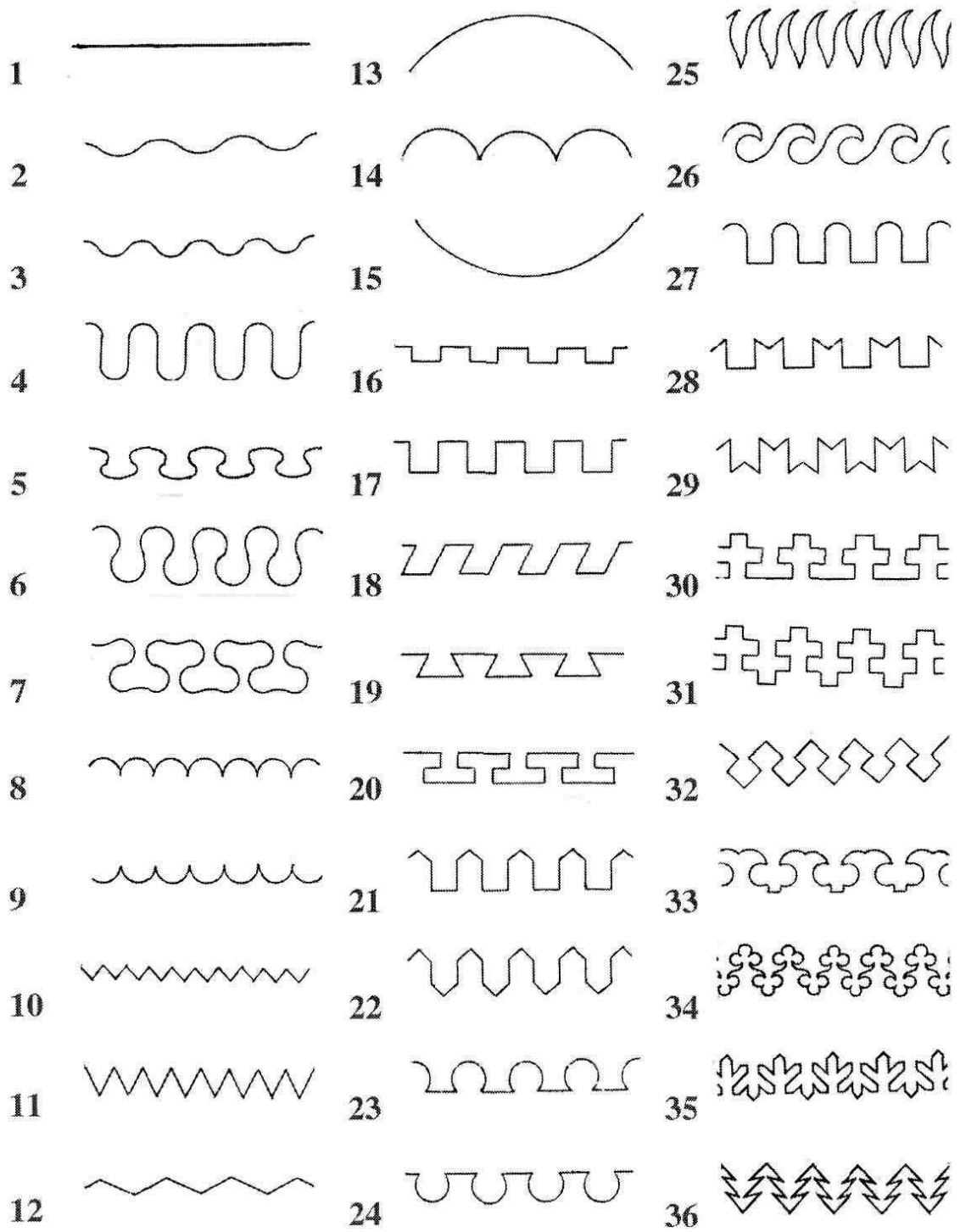

- вогнуто-дугообразная (табл.ХП, фиг.15);
- плоскозубчатая (табл.ХП, фиг.16);
- зубчатая (табл.ХП, фиг.17);
- косозубчатая (табл.ХП, фиг.18);
- уширенно-зубчатая (табл.ХП, фиг.19);
- костьюевидная (табл.ХП, фиг.20);
- заостренно-зубчатая (табл.ХП, фиг.21);
- шлемовидная (табл.ХП, фиг.22);
- узловидная (табл.ХП, фиг.23);
- ярмовидная (табл.ХП, фиг.24);
- пламевидная (табл.ХП, фиг.25);
- гребневидная (табл.ХП, фиг.26);
- закругленно-зубчатая (табл.ХП, фиг.27);
- вызубренно-зубчатая (табл.ХП, фиг.28);
- переменно вызубренно-зубчатая (табл.ХП, фиг.29);
- крестовидная (табл.ХП, фиг.30);
- крестовидно-зубчатая (табл.ХП, фиг.31);
- редутовидная (табл.ХП, фиг.32);
- шахматно-ладьевидная (табл.ХП, фиг.33);
- клеверолистная (табл.ХП, фиг.34);
- ветвелеобразная (табл.ХП, фиг.35);
- елеобразная (табл.ХП, фиг.36).

На практике могут использоваться и другие линии деления, но здесь указаны лишь основные, т.е. такие, которые используются наиболее часто.

ИЗОБРАЖЕНИЕ ФИГУР

Важнейшими фигурами, которые изображают в поле полотнища, являются полосы. Они бывают различной ширины и конфигурации. Но основные полосы должны иметь ширину около $\frac{1}{4}$ ширины полотнища. Часто эти полосы изображаются немного меньшими, чем $\frac{1}{4}$ ширины полотнища. Изображение более широких или более узких полос (если они не покрывают все поле) особо указывается в описании. Узкая полоса обычно составляет около половины основной полосы. Более узкую полосу называют очень узкой полосой или полоской. Иногда очень узкие полосы называют нитяными полосами. Далее представлены примеры некоторых видов полос, наиболее часто изображаемых на флагах и других флажных знаках.

Горизонтальные полосы:

- горизонтальная полоса (табл.ХІІІ, фиг.1);
- волнистая горизонтальная полоса (табл.ХІІІ, фиг.2);
- ломаная горизонтальная полоса (табл.ХІІІ, фиг.3);
- узкая горизонтальная полоса (табл.ХІІІ, фиг.4);
- очень узкая горизонтальная полоса (полоска) (табл.ХІІІ, фиг.5);
- три очень узкие горизонтальные полосы (полоски) в средней части поля (табл.ХІІІ, фиг.6);
- две горизонтальные полосы (белые) (табл.ХІІІ, фиг.7);
- две горизонтальные полосы по верхней и нижней кромкам (табл.ХІІІ, фиг.8);
- три горизонтальные полосы (табл.ХІІІ, фиг.9);
- четыре горизонтальные полосы (табл.ХІІІ, фиг.10);
- пять горизонтальных полос (табл.ХІІІ, фиг.11);
- шесть горизонтальных полос (табл.ХІІІ, фиг.12).

Следует учесть, что с увеличением числа полос в поле полотнища ширина их уменьшается пропорционально расстояниям между ними. Эти расстояния обычно равны ширине самих полос. Иногда в описании флага указывается, что на полотнище изображено, например, девять полос. На самом деле действительно полосами являются только четыре, а остальные из них являются промежутками между полосами, т.е. частями поля, на котором изображены сами полосы. Также еще употребляется выражение “флаг состоит из полос”. Это не совсем верно. Наиболее оптимальным вариантом считается либо деление поля на несколько частей (полос деления), либо эти полосы имеют между собой промежутки поля в виде полос. Тогда эти полосы являются фигурами в поле полотнища и называются именно полосами.

Вертикальные полосы:

- вертикальная полоса (табл.ХІІІ, фиг.13);
- две вертикальные полосы (табл.ХІІІ, фиг.14);
- три вертикальные полосы (табл.ХІІІ, фиг.15);
- четыре вертикальные полосы (табл.ХІІІ, фиг.16);
- вертикальная полоса по древковой кромке (табл.ХІІІ, фиг.17);
- широкая вертикальная полоса по древковой кромке (табл.ХІІІ, фиг.18).

Вертикальные полосы подобно горизонтальным определяют свою ширину в размере около $\frac{1}{4}$ длины поля полотнища. Они могут быть не только узкими, но и более широкими, чем обычно. Ширина таких полос обязательно должна быть указана в описании.

Диагональные полосы при их изображении и описании должны соответствовать тем же критериям по их размерам, что и горизонтальные полосы. Однако их описание представляет наиболее нестабильную часть в вексиллологии. Довольно часто в описании их называют просто диагональными, хотя одна из них выходит из верхнего древкового угла, а другая из нижнего. Встречаются также названия “нисходящая полоса” и “восходящая полоса”. Встречаются также названия таких полос как “праводиагональная полоса” и “леводиагональная полоса”. Последние названия никак не могут считаться подходящими, т.к. флаги арабских стран, например, имеют обратное расположение левой и правой стороны. Два первых варианта также трудно считать приемлимыми, т.к. первый вообще дает только общее понятие о диагональности полосы, а второй вариант более подходит для необычных положений диагональных полос. Наиболее оптимальным вариантом, по мнению автора, можно считать название диагональных полос подобно названиям диагональных делений, которые уже рассматривались ранее.

Таким образом одна из полос может называться “диагональная полоса из верхнего древкового угла в нижний концевой угол”, а другая получает название “диагональная полоса из нижнего древкового угла в верхний концевой угол”. Такие названия являются несколько длинноватые, но зато они несут в себе полную ясность при их описании.

Диагональные полосы:

- диагональная полоса из верхнего древкового угла в нижний концевой угол (табл.XIV, фиг.1);
- узкая диагональная полоса из верхнего древкового угла в нижний концевой угол (табл.XIV, фиг.2);
- пониженная нисходящая диагональная полоса (табл.XIV, фиг.3);
- повышенная нисходящая диагональная полоса (табл.XIV, фиг.4);
- диагональная полоса из нижнего древкового угла в верхний концевой угол (табл.XIV, фиг.5);
- узкая диагональная полоса из нижнего древкового угла в верхний концевой угол (табл.XIV, фиг.6);

- повышенная восходящая диагональная полоса (табл.XIV, фиг.7);
- пониженная восходящая диагональная полоса (табл.XIV, фиг.8);
- диагональная полоса из верхнего древкового угла в нижний концевой угол, разделенная по длине на две части (табл.XIV, фиг.9).

Кроме полос в поле флажных знаков изображаются также другие геометрические фигуры (крыж, каре, клин крест и т.п.). Крыжем называют прямоугольную фигуру, занимающую четверть поля полотнища. В крыже могут помещаться другие фигуры (изображения флага, герба или любой иной фигуры). Чаще всего изображается верхний древковый крыж, который располагается в верхнем древковом углу. Обычно он занимает площадь первой четверти. Но таким же образом может изображаться и любой другой крыж, изображаемый в любом углу поля полотнища. Размер крыжа может быть уменьшен по длине. В таком случае он называется “малый крыж”. Если же размер крыжа уменьшается и по ширине, то тогда он имеет название “суженный крыж”. В том случае, если крыж помещается в одном из полей между смежными перекладинами прямого креста или он занимает поверхность равную $1/9$ поверхности всего поля, то такой крыж имеет название “внутренний крыж”. Кроме этого, размер крыжа может быть увеличенным, чем обычно. В таком случае он имеет название “большой крыж”. Крыж считается почетной фигурой и потому чаще всего помещается в верхнем древковом углу, т.е. занимает первую четверть поля.

Фигура в виде квадратного крыжа, располагающаяся подобно обычному крыжу в поле полотнища, имеет название “каре”. Эта фигура также может быть уменьшенной или немного увеличенной и соответственно может называться “малое каре” или “большое каре”. Однако такие фигуры встречаются крайне редко.

Наиболее распространенными фигурами после полос, изображаемыми на флагах, являются кресты. Они бывают довольно разнообразными. Вот несколько названий таких фигур: прямой крест, косой крест, греческий крест, уширенный крест, латинский крест, перекрещенный крест, лотарингский крест, бургундский крест, мальтийский крест, вырубной крест, крюковидный крест, крест тау, вилообразный крест и другие. Прямой крест еще называют георгиевским, а косой крест называют андреевским. Обычно ширина крестовин креста составляет не более $\frac{1}{4}$ ширины полотнища. Но чаще всего эти кресты изображают более узкими, т.к. в таком виде они выглядят лучше. Также часто изображается различные кресты, имеющие малую величину. Тогда



Таблица XIV



они называются “крестиками” или “малыми крестами”. Особо отличается от других “скандинавский крест”. Его вертикальная крестовина расположена на линии, отстоящей от древковой кромки примерно на $1/3$ длины полотнища.

Из других фигур следует назвать “клин”. Он изображается в виде треугольника с основанием на кромке полотнища и вершиной в его центре. В поле полотнища может быть изображен любой из восьми клиньев, но обычно изображают верхний боковой древковый клин и его часто называют просто “клин”.

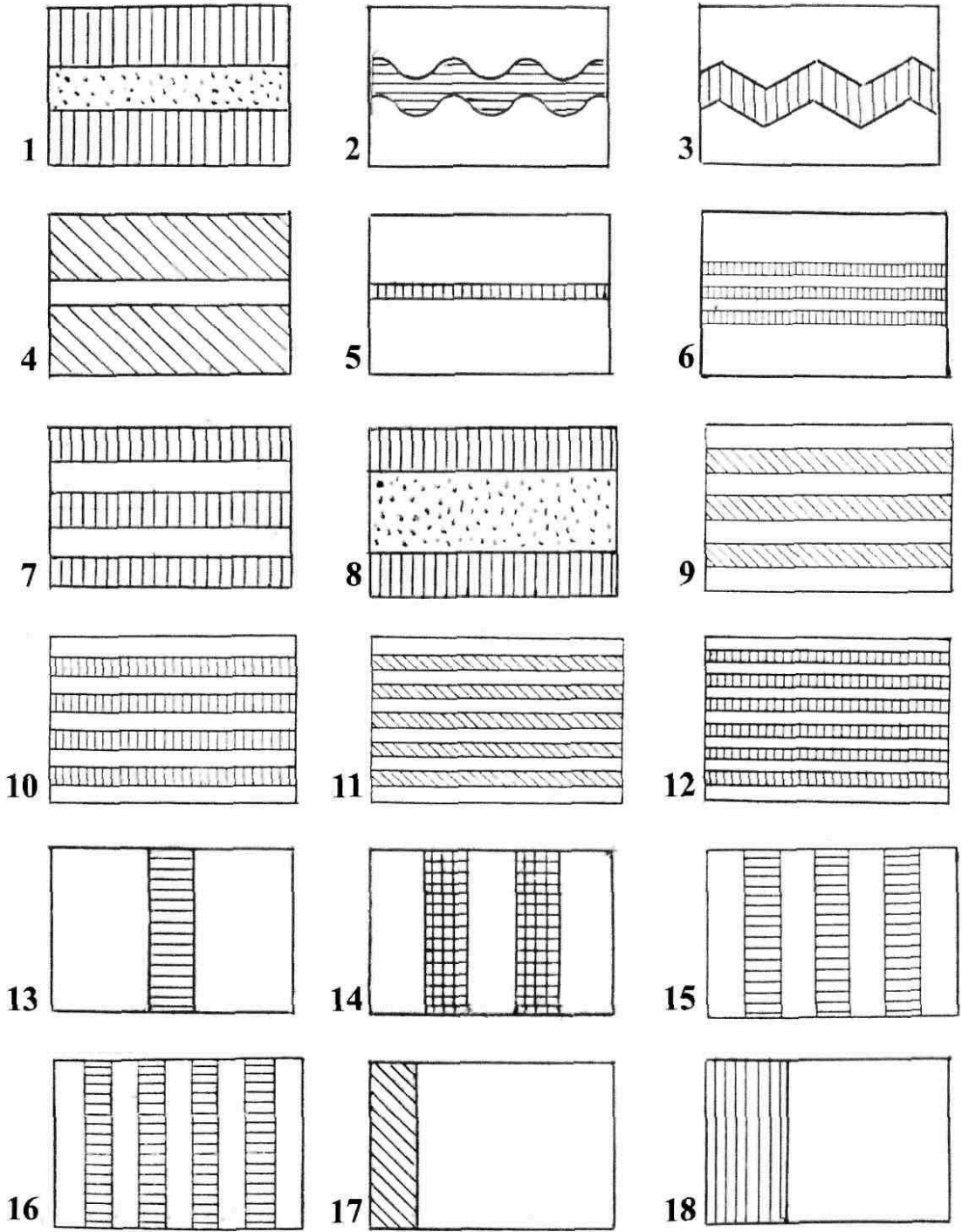
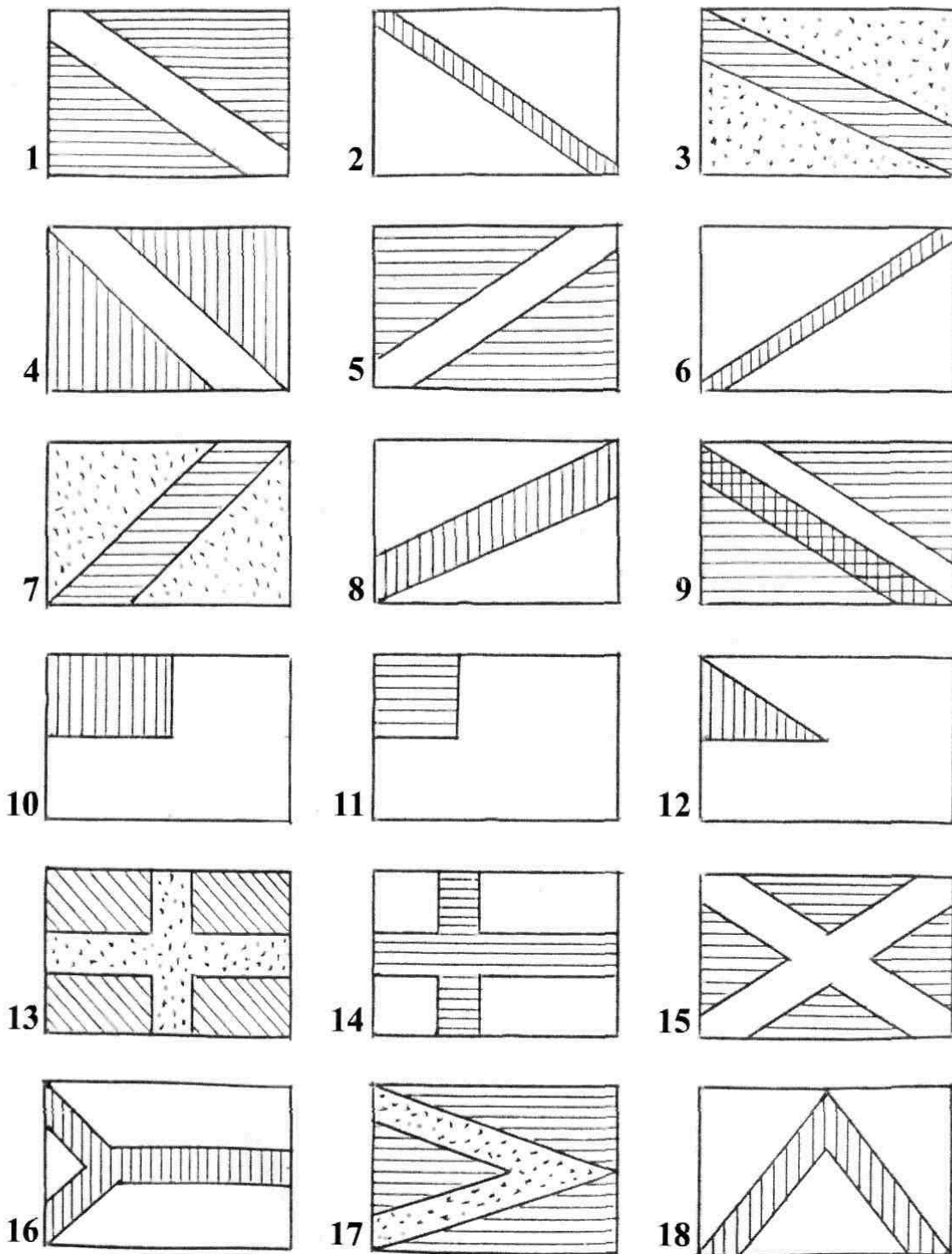
Следует отметить еще особенность изображения треугольников и подобных ему фигур. Треугольник с основанием на древковой кромке обычно имеет высоту, доходящую до середины поля полотнища или меньшую высоту. Размер такого треугольника указывается в описании. Подобная же фигура с размером высоты далее центра поля будет называться острием (пониженным, если не доходит до концевой кромки).

Кресты и другие геометрические фигуры:

- крыж (табл.XIV,фиг.10); каре (табл.XIV, фиг.11);
- верхний боковой древковый клин (табл.XIV, фиг.12);
- крест, прямой крест (табл.XIV, фиг.13);
- скандинавский крест (табл.XIV, фиг.14);
- косой крест (табл.XIV, фиг.15);
- вилообразный крест (с вершиной на древковой кромке) (табл.XIV, фиг.16);
- стропило с основанием на древковой кромке (табл.XIV, фиг.17);
- стропило с основанием на нижней кромке (табл.XIV, фиг.18);
- острие с основанием на древковой кромке (табл.XV, фиг.1);
- острие с основанием на нижней кромке (табл.XV, фиг.2);
- треугольник с основанием на древковой кромке (табл.XV, фиг.3);
- треугольник (в центре поля) (табл.XV, фиг.4);
- трапеция с основанием на древковой кромке (табл.XV, фиг.5);
- пятиугольник с основанием на древковой кромке (табл.XV, фиг.6);
- кайма ($1/6$ часть ширины поля) (табл.XV, фиг.7);
- квадрат (табл.XV, фиг.8);
- прямоугольник (табл.XV, фиг.9);
- горизонтальный ромб (табл.XV, фиг.10);
- круг (диск) (табл.XV, фиг.11);
- кольцо (табл.XV, фиг.12);

- пятиконечная звезда (табл.XV, фиг.13).

В поле полотнища могут изображаться не только фигуры геометрические, число которых может быть гораздо большее, чем это представлено выше, но и различные другие фигуры из жизни человека. Это фигуры из астрономии (полумесяц, луна, солнце, звезды, планеты и т.д.), а также животные, птицы, рыбы, растения, инструменты, фигуры людей, буквы алфавита, различные надписи и т.д. Часть таких фигур представлена далее.

Обычные фигуры:

- полумесяц (табл.XV, фиг.14);
- солнце в полном сиянии (табл.XV, фиг.15);
- восходящее солнце (табл.XV, фиг.16);
- созвездие Южный Крест (табл.XV, фиг.17);
- небесная сфера (табл.XV, фиг.18);
- лев (восстающий) (табл.XVI, фиг.1);
- слон (проходящий) (табл.XVI, фиг.2);
- дракон (табл.XVI, фиг.3);
- орел (табл.XVI, фиг.4);
- дельфин (табл.XVI, фиг.5);
- фигура святого (табл.XVI, фиг.6);
- дерево (ливанский кедр) (табл.XVI, фиг.7);
- две лавровые ветви (перекрещенные) (табл.XVI, фиг.8);
- кленовый лист (табл.XVI, фиг.9);
- геральдическая роза (табл.XVI, фиг.10);
- геральдическая лилия (табл.XVI, фиг.11);
- хризантема (цветок хризантемы) (табл.XVI, фиг.12);
- серп и молот (перекрещенные) (табл.XVI, фиг.13);
- парусный корабль (табл.XVI, фиг.14);
- почтовый рожок (табл.XVI, фиг.15);
- латинская буква R (табл.XVI, фиг.16);
- надпись (латинскими буквами) (табл.XVI, фиг.17);
- герб (табл.XVI, фиг.18).

ОБОЗНАЧЕНИЕ РАСЦВЕТОК ПОЛЯ И ФИГУР

Одним из важнейших разделов в вексиллологии является раздел обозначения расцветок поля полотнища, его частей и фигур, изображенных в поле. Здесь применяют большое количество цветов в

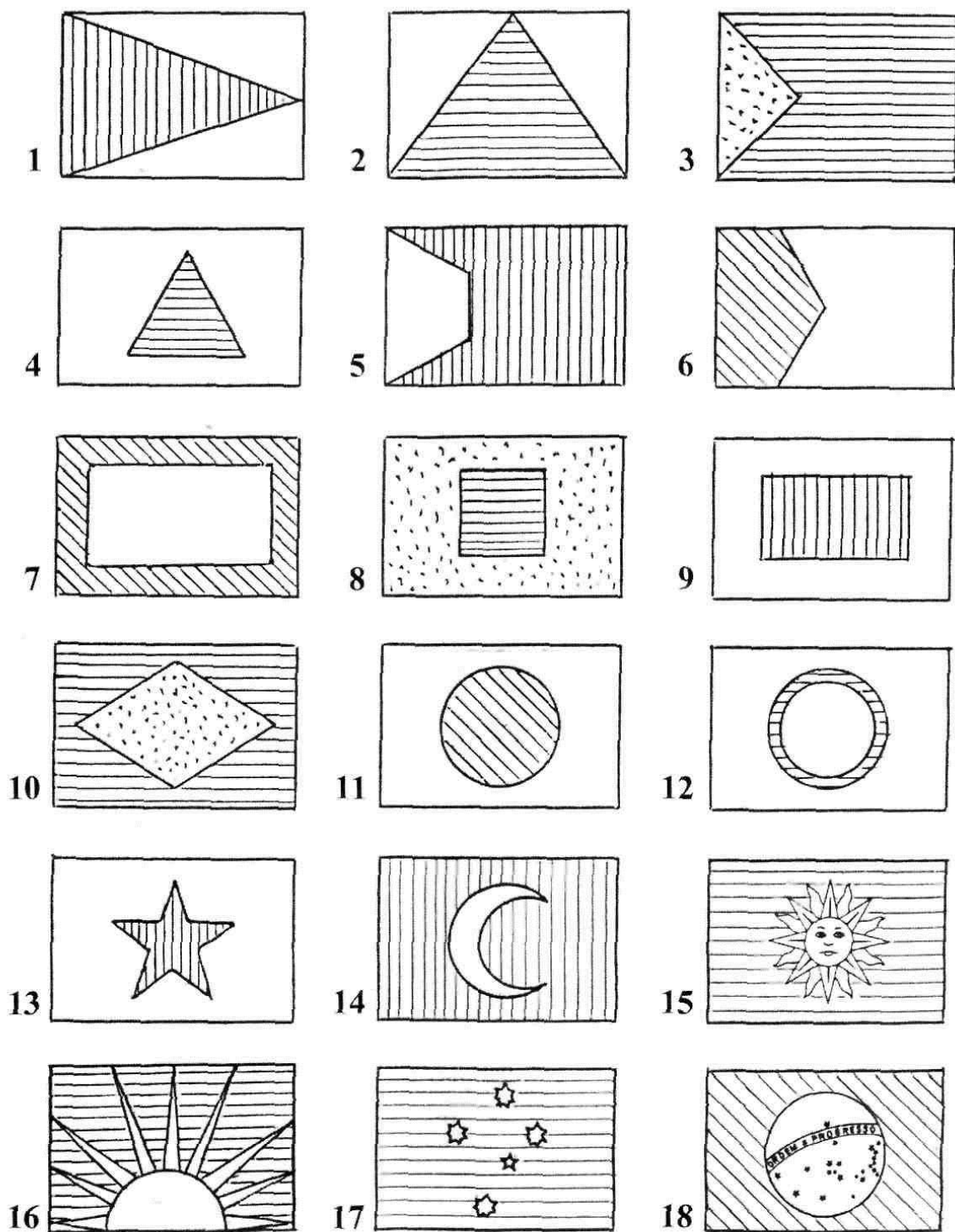

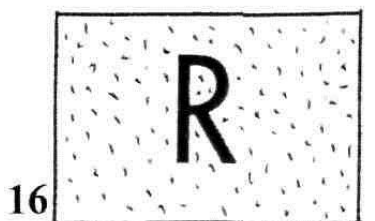
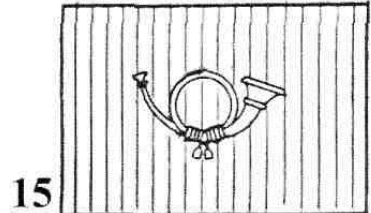
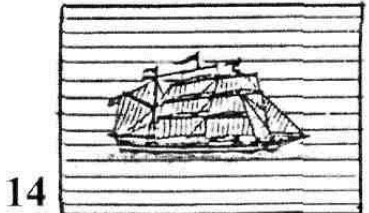
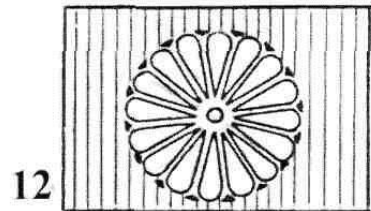
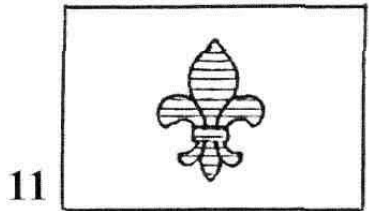
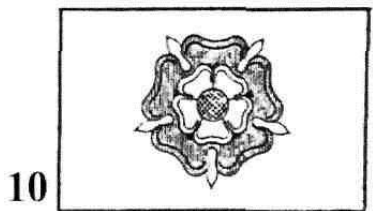
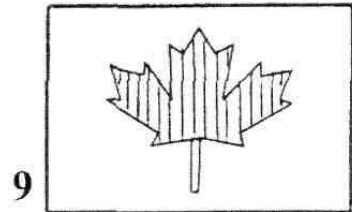
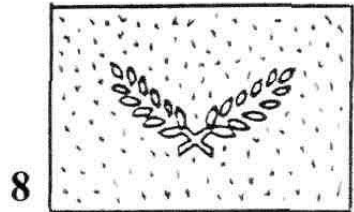
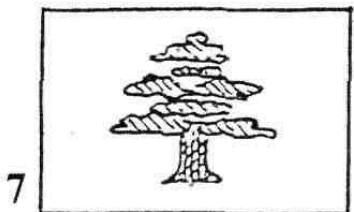
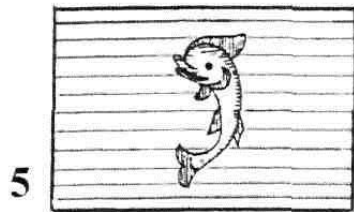
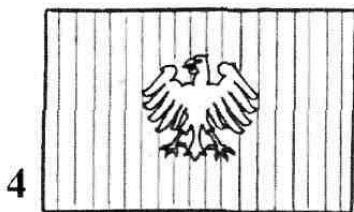
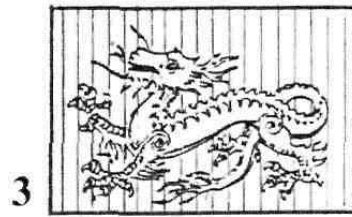
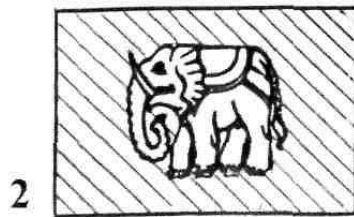

отличие от геральдики. Но их обозначение при изображении фигур или при обозначении расцветок полей полотнища не всегда является легким занятием. Правда, следует отметить, что индустрия способов печати в мире в том числе и цветной печати за последние годы значительно продвинулась в своем развитии. Изобразить флажный знак с его цветными полями и фигурами уже не представляет особой трудности. Но иногда приходится изображать флаги и другие флажные знаки в нецветном варианте. И в этом случае проблема обозначения цветов существует. В зарубежной практике применяется в основном обозначение расцветок при помощи букв английского алфавита. Например, R-красный, B-синий, N-черный, O-оранжевый, P-пурпурный, S-малиновый, M-каштановый, A-лазурный, V-зеленый, W-белый, Y-желтый, G-золотистый, S-серебристый. Однако этих букв недостаточно, чтобы ими обозначить все расцветки, применяемые в вексиллологии. К тому же они понятны в основном только специалистам, но не всем, кто изучает флаги и флажные знаки. Поэтому на практике такое обозначение расцветок не всегда является удобным. Правда, к буквам иногда рекомендуют добавлять знак плюс (+) или минус (-) к известному цвету, если он более темный или более светлый. Даже бывают обозначения с двумя плюсами или минусами, если цвета еще более темные или еще более светлые. Это не дает требуемого эффекта, а только усложняет дело. Существует и другой метод обозначения расцветок. Он заключается в том, что поля или фигуры получают определенной формы штриховку. Такой метод использован и в данной работе (таблицы IX, X, XI, XIII-XVI, XXII, XXVI). Некоторые виды штриховок для обозначения расцветок в вексиллологии представлены далее.

Виды штриховок для полей и фигур:

- белый цвет (табл. XVII, фиг. 1);
- желтый цвет (табл. XVII, фиг. 2);
- красный цвет (табл. XVII, фиг. 3);
- синий цвет (табл. XVII, фиг. 4);
- зеленый цвет (табл. XVII, фиг. 5);
- черный цвет (табл. XVII, фиг. 6);
- лазурный цвет (табл. XVII, фиг. 7);
- пурпурный цвет (табл. XVII, фиг. 8);
- коричневый цвет (табл. XVII, фиг. 9);
- оранжевый цвет (табл. XVII, фиг. 10);
- фиолетовый цвет (табл. XVII, фиг. 11);
- голубой цвет (табл. XVII, фиг. 12);

- серебристый цвет (табл.XVII,фиг.13);
- золотистый цвет (табл.XVII,фиг.14).

Однако и этот метод обозначения цветов не отвечает необходимым требованиям, т.к. эти штриховки понятны не всем, а к тому же расцветок флагов существует гораздо больше, чем показанных вариантов штриховки.

Наиболее оптимальным методом обозначения цветов в поле полотнища можно считать буквенные обозначения на национальном языке для всех расцветок, которые уже применяются в вексиллологии. Так, например, делают чешские вексиллологи. Они обозначают каждый цвет буквой или буквами своего национального алфавита и успешно справляются с проблемой обозначения любого цвета. Очевидно и в русской вексиллологии возможен, по мнению автора, такой же метод обозначения цветов.

Возможный вариант обозначения цветов:

- | | |
|--------------------------|---|
| – абрикосовый Аб | – лимонно-желтый Л |
| – аквамаринный Ак | – зеленый З |
| – алый А | – светло-зеленый Св-З |
| – багровый Бг | – темно-зеленый Тм-З |
| – банановый Бн | – тарганово-зеленый Трт |
| – бежевый Бж | – золотистый Зт |
| – белоснежный Б-сн | – золотой Зл |
| – белый Б | – изумрудный Из |
| – бирюзовый Бз | – темно-изумрудный Тм-Из |
| – брусничный Бр | – индиговый И |
| – цвета буйловой кожи Бк | – инкарнатный Инк |
| – бурый Бу | – красный кардинал К-Кд |
| – васильковый Вс | – кармазинный Кмз |
| – вермилон Врм | – карминный Км |
| – вино-красный Вн-к | – каштановый Кшт |
| – вишневый Вшн | – кизиловый Кз |
| – темно-вишневый Тм-Вшн | – киноварный Кив |
| – голубой Г | – кирпично-красный
(террактовый) Трк |
| – небесно-голубой Нб-Г | – кобальтовый Кб |
| – светло-голубой Св-Г | – коралловый Крл |
| – гранатовый Гр | – коричневый Крч |
| – желтый Ж | – кофейный Кф |
| – желто-оранжевый Ж-О | |

- | | |
|----------------------------|----------------------------|
| – красный К | – розовый Р |
| – кроваво-красный Крв-К | – салатный Сл |
| – красно-малиновый К-Мл | – сапфировый Сф |
| – темно-красный Тм-К | – сахарный Сх |
| – медно-красный Мд-К | – серебристый Срб |
| – кумачевый Кмч | – серебряный Сб |
| – лазурный Л | – серый Сер |
| – темно-лазурный Тм-Л | – темно-серый Тм-Сер |
| – королевская лазурь Кор-Л | – сизый Сз |
| – маковый Мк | – синий С |
| – малиновый Мл | – темно-синий Тм-С |
| – махагони Мх | – травянисто-зеленый Трв-З |
| – оливковый Ол | – ультрамариновый Утм |
| – оранжевый О | – фиолетовый Ф |
| – оранжево-красный О-К | – светло-фиолетовый Св-Ф |
| – охряной Ох | – темно-фиолетовый Тм-Ф |
| – палевый Пл | – цвета хаки Хк |
| – пепельно-серый Пп-Сер | – цвета морской волны МВ |
| – пунцовый Пц | – черный Ч |
| – пурпурный П | – шафранный Шф |
| – красновато-пурпурный К-П | – шоколадный Шкл |
| – темно-пурпурный Тм-П | – цвета электрик Эл |
| | – яблочно-зеленый Яб-З |

Представленный перечень цветов не является окончательным, т.к. в процессе изучения флажных знаков или их создания могут появиться новые названия и варианты. В литературных источниках есть данные о наличии довольно различных цветов и их число измеряется несколькими миллионами. Какая-то часть из них может быть использована при создании флагов, знамен, вымпелов, флажков и т.п.

РАСПОЛОЖЕНИЕ ФИГУР В ПОЛЕ ПОЛОТНИЩА

Различные фигуры, изображаемые в поле полотнища флагов или других флажных знаков, имеют всегда определенное положение самой фигуры и ее расположение в том или ином месте поля. Каждое такое положение или расположение фигур имеет свое название. Поэтому далее представлены эти фигуры с условным их изображением и названием их положения или места в поле полотнища.

Место и положение фигур:

- в центре (табл.ХVIII, фиг.1);
- вверху (табл.ХVIII, фиг.2);
- внизу (табл.ХVIII, фиг.3);
- в древковой части (половине) (табл.ХVIII, фиг.4);
- в концевой части (половине) (табл.ХVIII, фиг.5);
- в верхней части (половине) (табл.ХVIII, фиг.6);
- в нижней части (половине) (табл.ХVIII, фиг.7);
- в древковой трети (табл.ХVIII, фиг.8);
- в концевой трети (табл.ХVIII, фиг.9);
- вверху древковой части (табл.ХVIII, фиг.10);
- вверху концевой части (табл.ХVIII, фиг.11);
- внизу древковой части (табл.ХVIII, фиг.12);
- внизу концевой части (табл.ХVIII, фиг.13);
- в первой четверти (табл.ХVIII, фиг.14);
- во второй четверти (табл.ХVIII, фиг.15);
- в третьей четверти (табл.ХVIII, фиг.16);
- в первой и четвертой четверти (табл.ХVIII, фиг.17);
- в каждой из четырех четвертей (табл.ХVIII, фиг.18);
- с основанием на древковой кромке (табл.ХІХ, фиг.1);
- с основанием на концевой кромке (табл.ХІХ, фиг.2);
- с основанием на верхней кромке (табл.ХІХ, фиг.3);
- с основанием на нижней кромке (табл.ХІХ, фиг.4);
- по древковой кромке (табл.ХІХ, фиг.5);
- по концевой кромке (табл.ХІХ, фиг.6);
- по верхней кромке (табл.ХІХ, фиг.7);
- по нижней кромке (табл.ХІХ, фиг.8);
- вдоль (у) верхней кромки (табл.ХІХ, фиг.9);
- вдоль (у) нижней кромки (табл.ХІХ, фиг.10);
- вдоль (у) древковой кромки (табл.ХІХ, фиг.11);
- вдоль (у) концевой кромки (табл.ХІХ, фиг.12);
- в первой межкрестовинной части поля (табл.ХІХ, фиг.13);
- во второй межкрестовинной части поля (табл.ХІХ, фиг.14);
- в третьей межкрестовинной части поля (табл.ХІХ, фиг.15);
- в четвертой межкрестовинной части поля (табл.ХІХ, фиг.16);
- в каждой межкрестовинной части поля (табл.ХІХ, фиг.17);
- поверх всего (табл.ХІХ, фиг.18);
- положенный горизонтально (табл.ХХ, фиг.1);

Таблица XVII

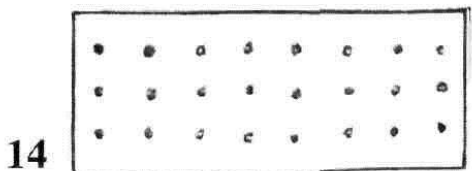
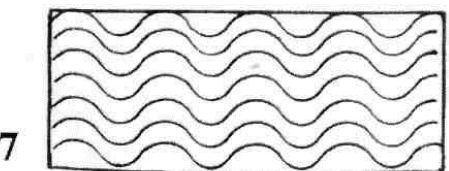
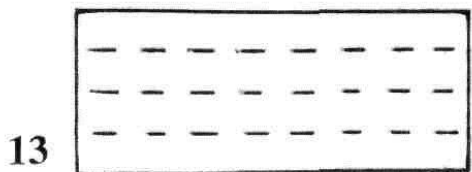
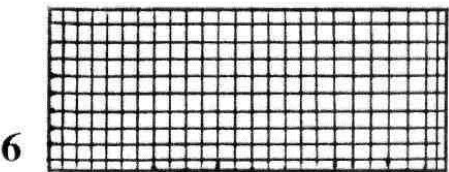
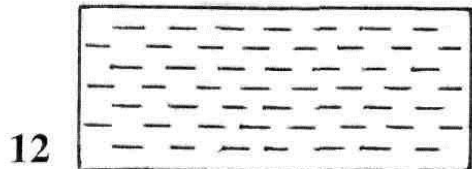
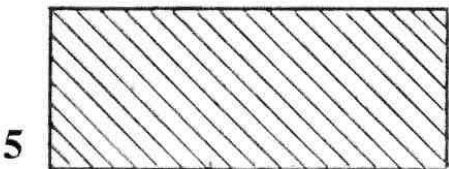
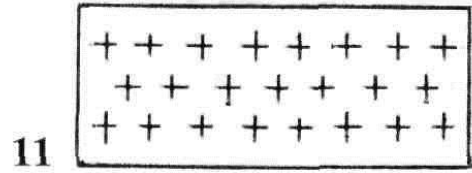
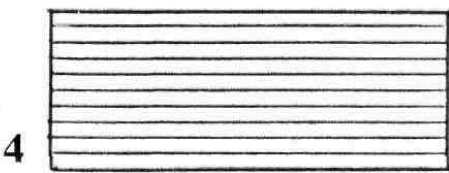
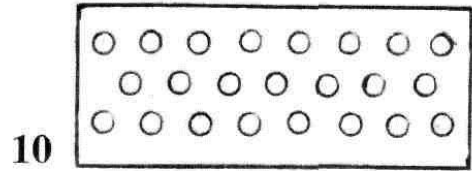
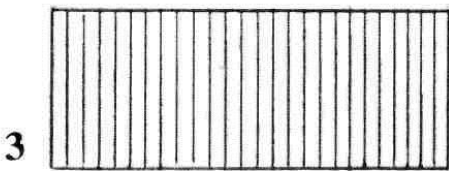
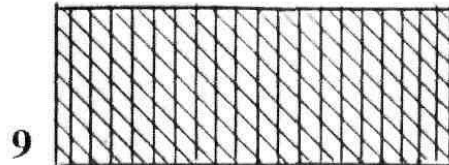
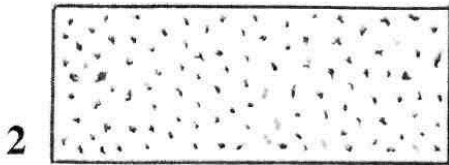
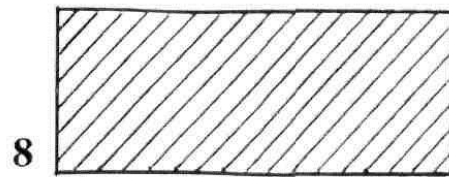
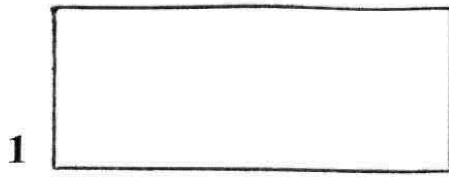

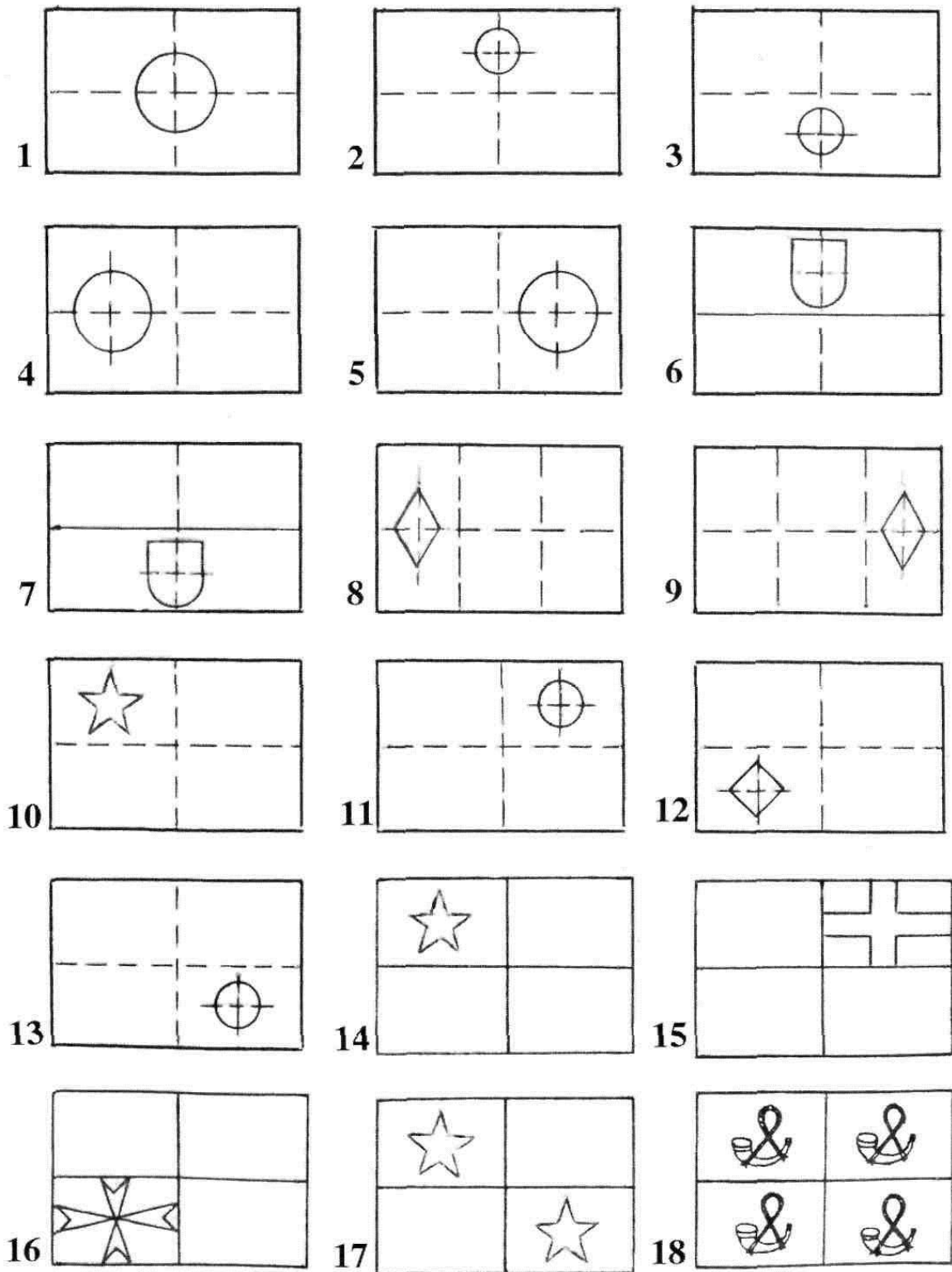

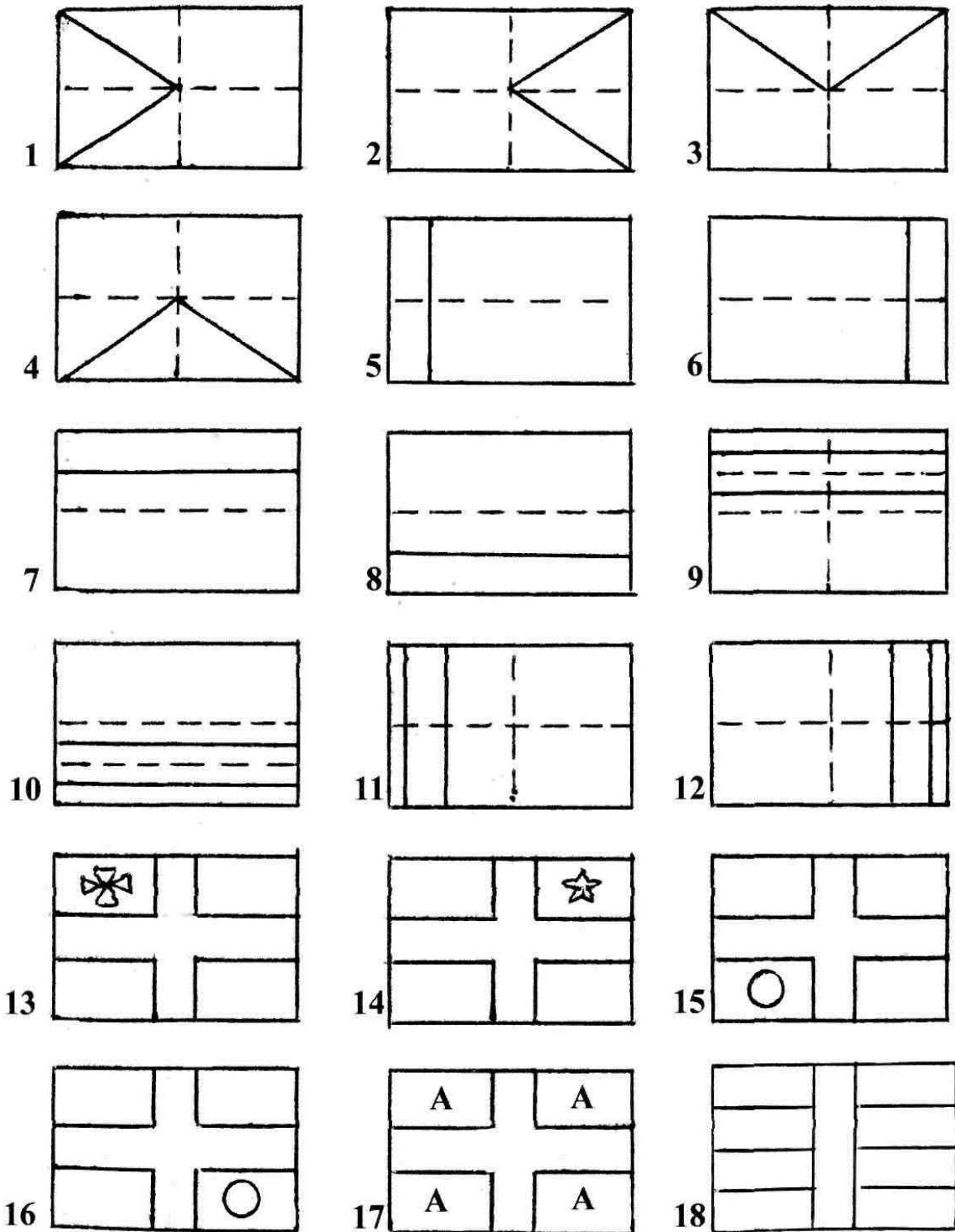

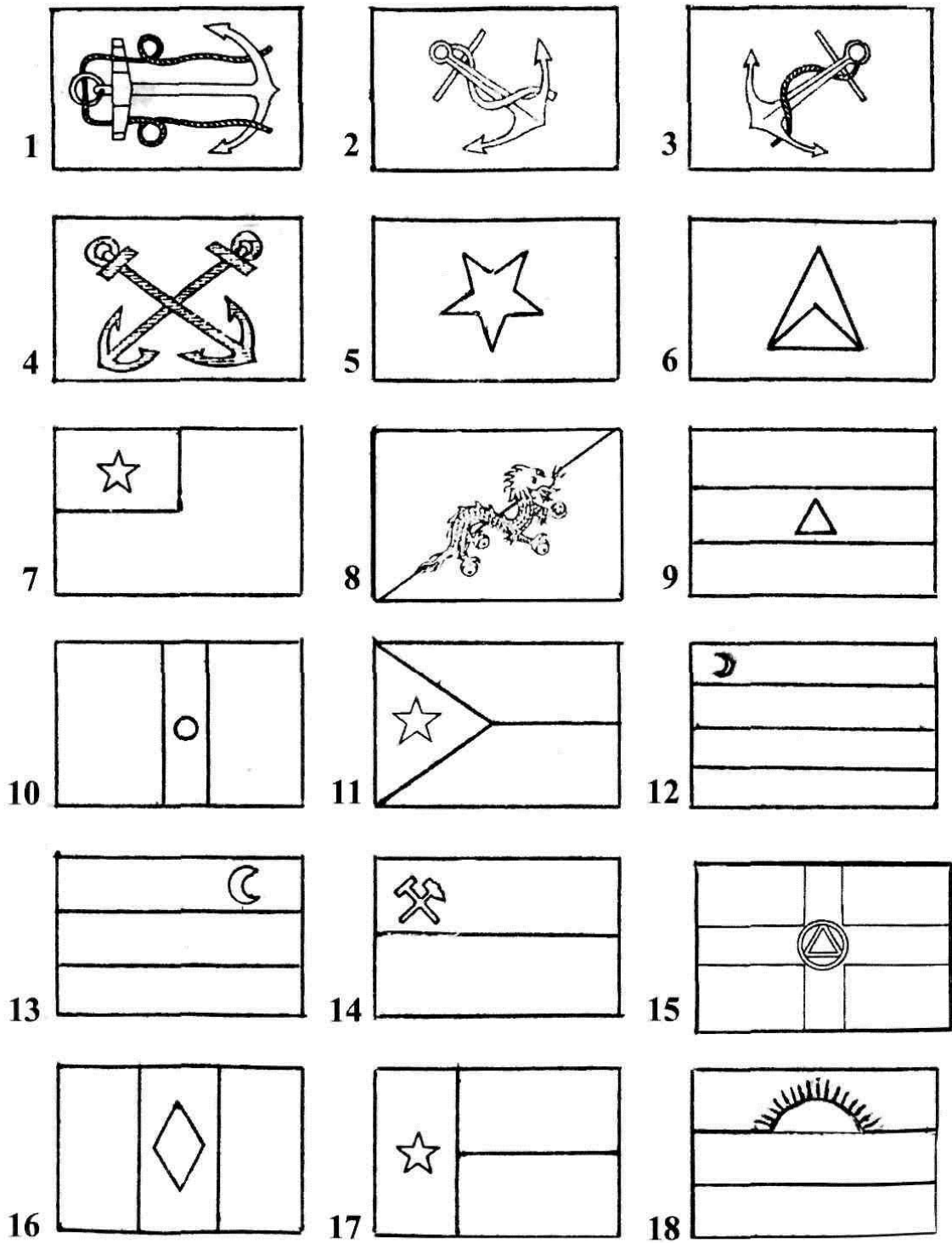

- положенный диагонально по нисходящей линии (табл. XX, фиг. 2);
- положенный диагонально по восходящей линии (табл. XX, фиг. 3);
- положенные накрест (табл. XX, фиг. 4);
- опрокинутый (табл. XX, фиг. 5);
- один в другом на общем основании (табл. XX, фиг. 6);
- в крыже (табл. XX, фиг. 7);
- на линии деления (табл. XX, фиг. 8);
- на горизонтальной полосе (табл. XX, фиг. 9);
- на вертикальной полосе (табл. XX, фиг. 10);
- в треугольнике с основанием на древковой кромке (табл. XX, фиг. 11);
- на верхней полосе у древковой кромки (табл. XX, фиг. 12);
- на верхней полосе у концевой кромки (табл. XX, фиг. 13);
- в верхней части у древковой кромки (табл. XX, фиг. 14);
- в центре креста (табл. XX, фиг. 15);
- в центре средней части (табл. XX, фиг. 16);
- на вертикальной полосе по древковой кромке (табл. XX, фиг. 17);
- на верхней полосе (табл. XX, фиг. 18);
- в центре поля (табл. XXI, фиг. 1);
- один возле другого (табл. XXI, фиг. 2);
- один над другим (табл. XXI, фиг. 3);
- два и один (табл. XXI, фиг. 4);
- в ряд по горизонтали (табл. XXI, фиг. 5);
- в два ряда по горизонтали (4 и 3) (табл. XXI, фиг. 6);
- в три ряда по горизонтали (5, 7, 5) (табл. XXI, фиг. 7);
- в два ряда по горизонтали (8 и 8) (табл. XXI, фиг. 8);
- в четыре ряда по горизонтали (5, 5, 5, 5) (табл. XXI, фиг. 9);
- в виде горизонтального овала (табл. XXI, фиг. 10);
- в виде косоугольного креста (табл. XXI, фиг. 11);
- в виде окружности (табл. XXI, фиг. 12);
- в вертикальный ряд (табл. XXI, фиг. 13);
- в виде полуокружности (табл. XXI, фиг. 14);
- в восходящий диагональный ряд (табл. XXI, фиг. 15);
- в нисходящий диагональный ряд (табл. XXI, фиг. 16);
- в виде дуги (в сторону концевой части) (табл. XXI, фиг. 17);
- в виде звезды (табл. XXI, фиг. 18).

Существуют и другие примеры расположения фигур в поле полотнища. Всех их невозможно перечислить в одной публикации. Здесь показаны основные положения и расположения фигур, которые могут дать начальные сведения о фигурах с различными расположениями на флагах, знаменах или других флажных знаках.

ВИДЫ ФЛАЖНЫХ ЗНАКОВ ПО ВЫПОЛНЯЕМЫМ ИМИ ФУНКЦИЯМ

Известно, что функции, выполняемые флагами, знаменами, вымпелами, флажками и другими флажными знаками, являются довольно разнообразными. Одни выполняют роль государственного символа, другие являются символами определенного должностного лица или какой-либо организации, третьи выполняют сигнальные функции или являются просто украшениями и т.д. Они имеют соответствующие названия, связанные с выполняемыми ими функциями. Далее представлены некоторые из таких флагов и флажных знаков.

Виды флагов и других флажных знаков:

- государственный флаг (Польша) (табл. XXII, фиг. 1);
- национальный флаг (Ботсвана) (табл. XXII, фиг. 2);
- торговый флаг (Финляндия) (табл. XXII, фиг. 3);
- должностной штандарт (Германия) (табл. XXII, фиг. 4);
- военно-морской флаг (Россия) (табл. XXII, фиг. 5);
- должностной флаг (Испания) (табл. XXII, фиг. 6);
- флаг провинции (штат Техас, США) (табл. XXII, фиг. 7);
- флаг города (г. Острава, Чехия) (табл. XXII, фиг. 8);
- флаг судоходной компании (Великобритания) (табл. XXII, фиг. 9);
- флаг авиационной компании (Великобритания) (табл. XXII, фиг. 10);
- почтовый флаг (Украина) (табл. XXII, фиг. 11);
- партийный флаг (Республиканская партия, Украина) (табл. XXII, фиг. 12);
- флаг спортивного общества (ЦСКА, СССР) (табл. XXII, фиг. 13);
- флаг общества (Вексиллологическое общество, Чехия) (табл. XXII, фиг. 14);
- флаг яхт-клуба (ВМФ, СССР) (табл. XXII, фиг. 15);



Таблица XXII



- сигнальный флаг (Военно-морской свод сигналов СССР) (табл. XXII, фиг. 16);
- флаг международной организации (Красный крест) (табл. XXII, фиг. 17);
- флаг международной спортивной организации (Международный Олимпийский Комитет) (табл. XXII, фиг. 18).

В зарубежной вексиллологии существует система обозначений для пояснения вида знака, которая помогает определить принадлежность этого флажного знака к тому или иному виду. Эта система выглядит следующим образом:

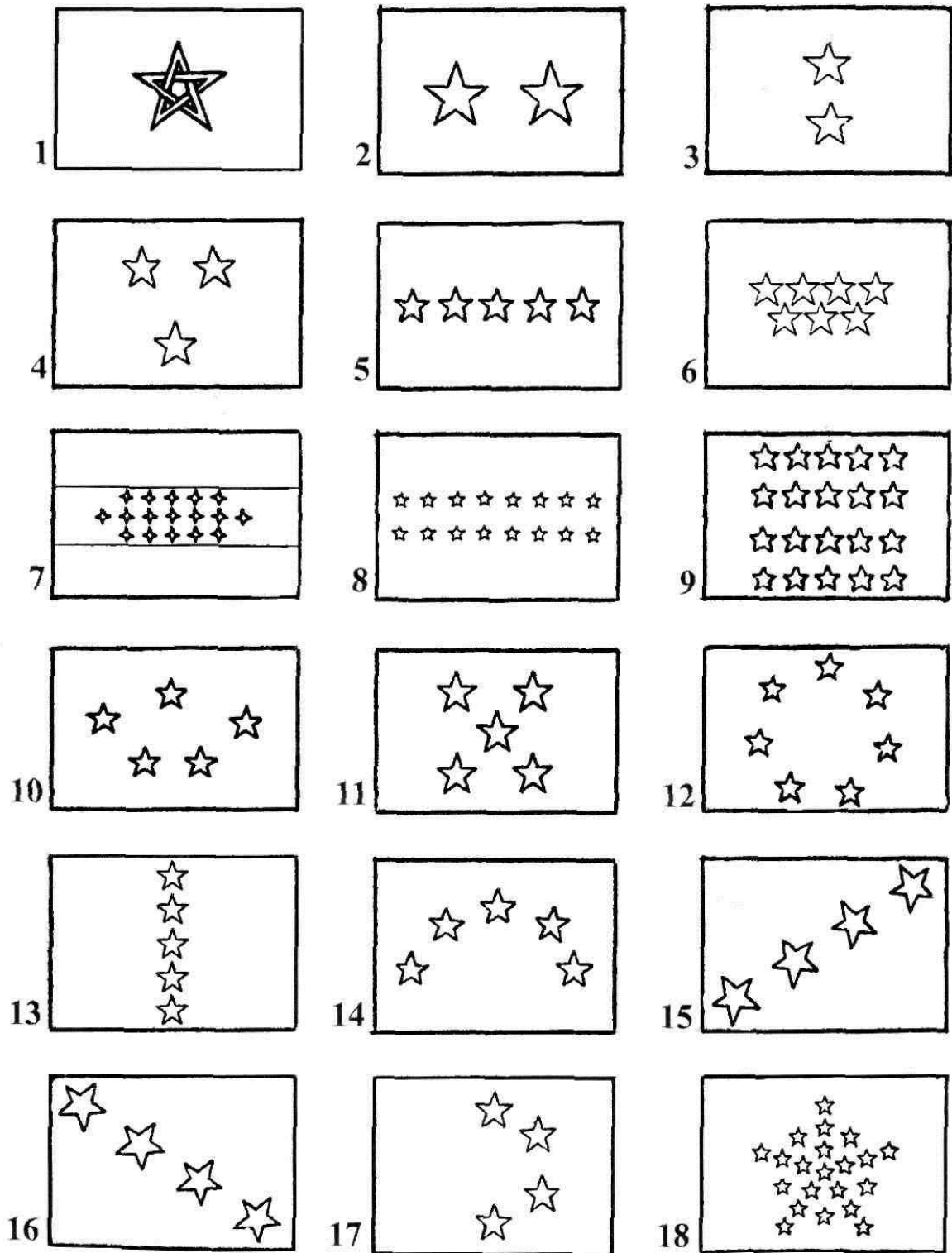
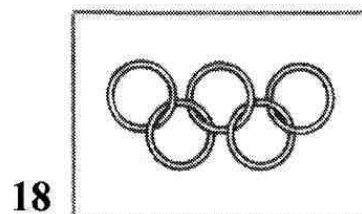
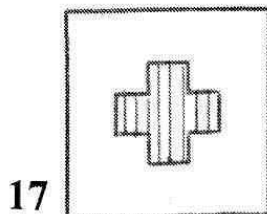
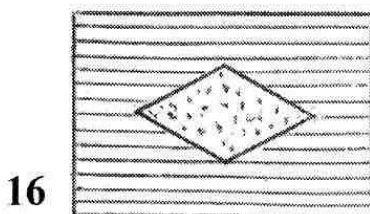
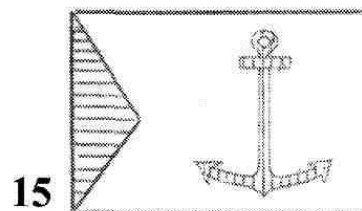
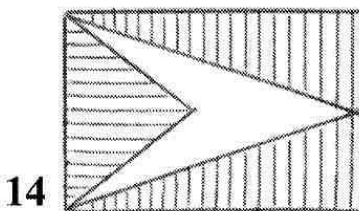
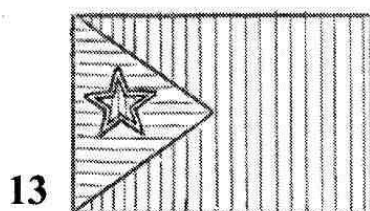
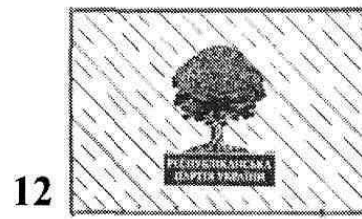
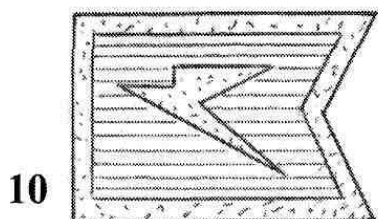
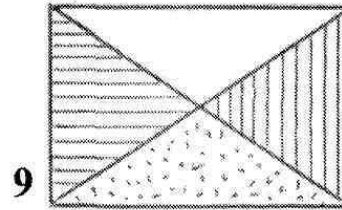
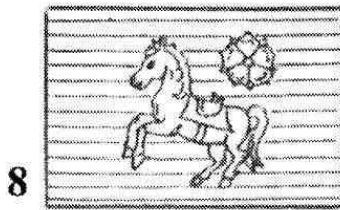
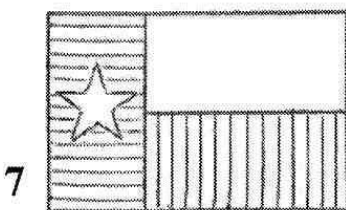
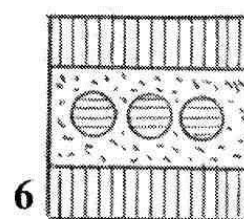
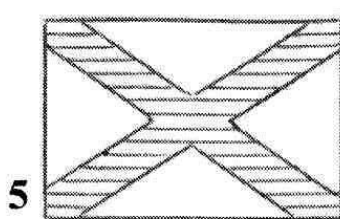
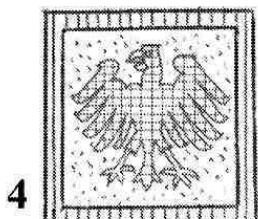
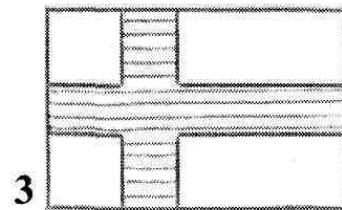
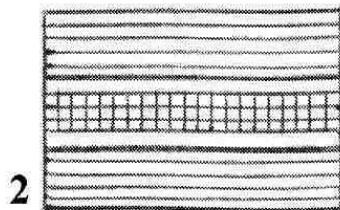
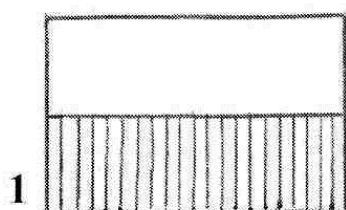
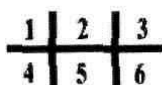

Здесь места 1,2,3 означают сухопутные флажные знаки, места 4,5,6 означают морские флажные знаки. В этом графике соответствующее место помечается черным кружком, который указывает вид флажного знака. Эти обозначения выглядят следующим образом:

 = гражданский сухопутный флажный знак (города, страны, общества и т.п.);



 = государственные сухопутные флажные знаки;

 = военные сухопутные флажные знаки;

 = гражданские морские флажные знаки;

 = государственные морские флажные знаки;

 = военно-морские флажные знаки.

















Чаще всего используют единый флаг в качестве, например, национального, государственного и торгового. Тогда обозначение такого флажного знака может выглядеть так: . Так может быть обозначен флаг Украины. Торговый и военно-морской флаг Франции обозначается таким графиком: . Но в тех странах, где флаги национальные, государственные и военно-морские отличаются друг от друга, но и их обозначения будут указываться единичными точками в графике. Национальный флаг Франции, например, будет обозначен таким образом:



Такая система используется не во всех странах. Обычно изображения флажных знаков сопровождается словесными пояснениями.

Существуют также и другие символы обозначения, применяемые для пояснения флажных знаков. Эти символы изображаются в виде маленьких флажков или других знаков и каждое такое обозначение несет определенный смысл. Таких символов всего около 20 и они могут применяться при описании флажных знаков.

Дополнительные знаки к флажным изображениям:

-  - обычный вариант флага или его лицевая сторона;
-  - рисунок флага был предложен в прошлом, но официально не был принят;
-  - рисунок реконструирован на основе представленного в прошлом;
-  - обратная сторона флага;
-  - рисунок является приемлемым вариантом;
-  - альтернативная версия флага;
-  - версия флага “де-факто”;
-  - флаг имеет различные рисунки на его лицевой стороне и на обратной стороне;
-  - флаг лицевой стороной крепится так, чтобы древко находилось справа по отношению к наблюдателю;
-  - рисунок официально уполномочен представлять нацию правительством этой нации;
-  - рисунок использовался в прошлом, но теперь не применяется;
-  - обратная сторона флага является зеркальным отображением лицевой стороны;
-  - обратная сторона флага соответствует лицевой стороне;
-  - информация на обратной стороне отсутствует;
-  - флаг может быть вывешен вертикально поднятием на обычном древке поворотом древка на 90 градусов;
-  - флаг может быть вывешен вертикально поворотом рисунка;
-  - вертикальный подъемный метод неизвестен;



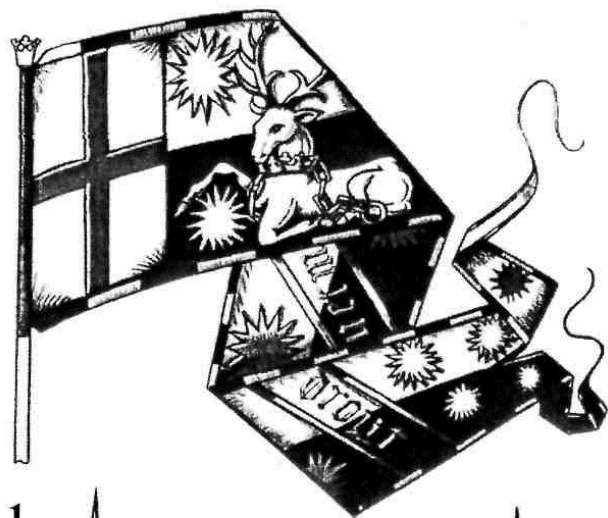

1

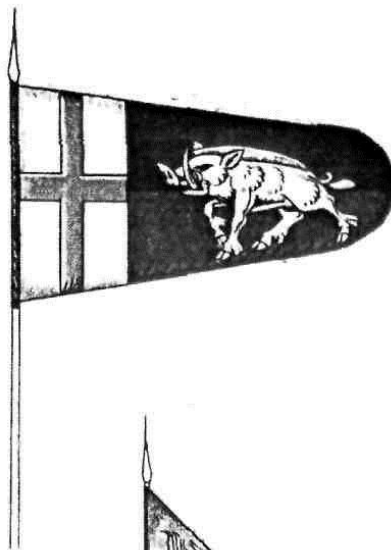

2

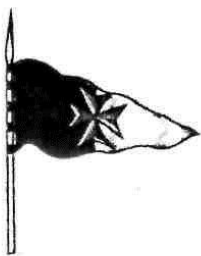

3

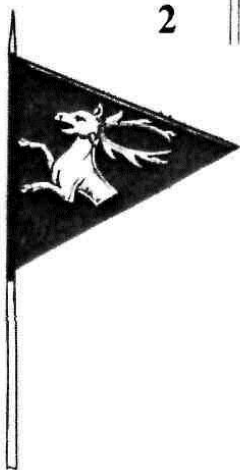

4

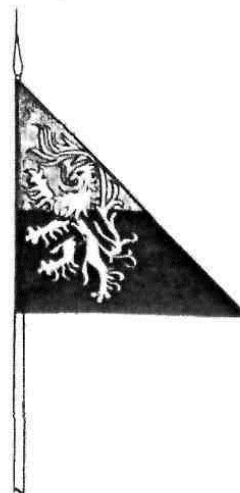

5

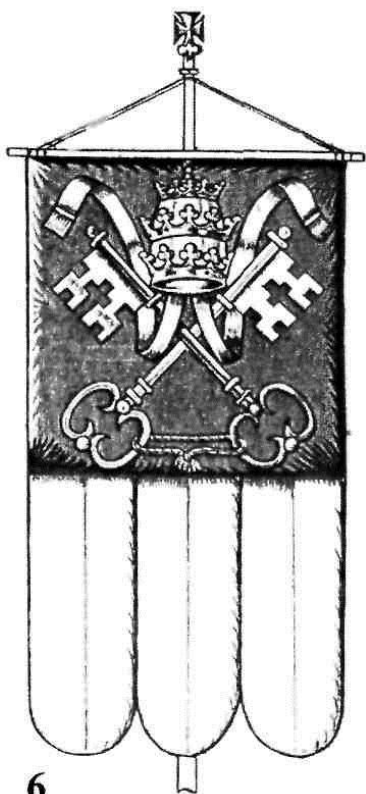

6



7



8

 - рисунок не имеет элементы, которые можно повернуть;

 - флаг может быть поднят только вертикально.

ГЕРБОВЫЕ ФЛАГИ, ЗНАМЕНА И ДРУГИЕ ФЛАЖНЫЕ ЗНАКИ

Гербовые флажные знаки обычно повторяют цветовую гамму и фигуры существующего герба или несут его отдельные элементы. Гербовые флаги и знамена также могут иметь в своем поле весь герб или несколько гербов и других украшений. Существование таких флажных знаков относят к эпохе средних веков, когда штандарт монарха представлял всю страну, а его вассалы в свою очередь имели собственные гербовые флаги. На Руси гербовое знамя царя Алексея Михайловича известно с 1668 г. Другое царское гербовое знамя, существовавшее с 1721 г. фактически до 1917 г., являлось государственным знаменем Российской империи. Оно представляло собой полотнище желтого цвета с двуглавым орлом в центре, увенчанным тремя коронами и украшенным на груди гербом московским, а на крыльях гербами тогдашних российских царств и великих княжеств. Внизу под орлом помещен родовой герб императора, а по сторонам изображены гербы княжеств и областей.

В западной Европе гербовые фамильные знаки были распространены довольно широко как символы монархов и других владетельных особ, а также религиозных институтов прошлых веков. Далее представлено гербовое знамя Российской империи и некоторые гербовые флажные знаки Великобритании XV века.

Гербовые флажные знаки:

- Государственное знамя Российской империи (табл. XXIII);
- знамя короля Ричарда II (табл. XXIV, фиг.1);
- флаг короля Ричарда III (табл. XXIV, фиг.2);
- вымпел рыцарей-тамплиеров (табл. XXIV, фиг.3);
- личный вымпел Сингербургов (табл. XXIV, фиг.4);
- вымпел члена гильдии Джона Моубрея (табл. XXIV, фиг.5);
- хоругвь Ватикана (табл. XXIV, фиг.6);
- банниер члена гильдии Томаса Грея (табл. XXIV, фиг.7);
- банниер-значок Эдварда Стаффорда (табл. XXIV, фиг.8).

КРЕПЛЕНИЕ ФЛАГОВ И ДРУГИХ ФЛАЖНЫХ ЗНАКОВ

Как известно флаги и другие флажные знаки крепятся определенным образом к древку или флагштоку. Существует несколько

способов крепления. Наиболее распространенный из них такой, когда полотнище флага с помощью кармана одевается на древко. Кроме того, полотнище может быть закреплено на древке с помощью запаса путем обматывание древка пришивным или целиковым куском дополнительной части ткани с фиксированием ее на древке специальными гвоздями. Обычно такой метод крепления используют для знамен, а гвозди, крепящие полотнище знамени к древку, называется знаменными. Для крепления полотнищ флагов или вымпелов к флагштоку используются флаг-стропы в виде короткого фала с петлями (огонами) на концах (или на одном из концов), которые с помощью клевантов в виде металлических или деревянных бочонкообразных деталей на флаг-фале проходят через отверстия огонов и таким образом закрепляют полотнище флага. Затем флаг-фал с полотнищем флага передвигают для поднятия флага на необходимую высоту и закрепляют нижний конец фала с помощью специальной утки на флагштоке. Вместо клевантов на флаг-стропе могут использоваться также металлические (или пластиковые) карабины, которые надежно крепят полотнище к фалу. Полотнище флага также может быть прикреплено к фалу при помощи пропускания фала через шкаторину и последующего крепления его пришиванием к шкаторине. Кроме того, существуют методы крепления полотнища к древку с помощью специальных подвязок, вшитых в шкаторину, или с помощью специальных реек, образующих жесткое крепление полотнища с двух смежных сторон, а также четырехстороннее жесткое крепление полотнища внутри прямоугольной рамки, имеющей жесткое крепление к древку.

Существуют и другие способы крепления флагов к древку. Некоторые из них представлены далее.

Виды крепления флагов и других флажных знаков:

- с помощью запаса и гвоздей (табл. XXV, фиг.1);
- с помощью фала (флаг-фала) (табл. XXV, фиг.2);
- с помощью кармана (табл. XXV, фиг.3);
- с помощью флаг-стропа (табл. XXV, фиг.4);
- с помощью шпагата (табл. XXV, фиг.5);
- с помощью полукруглых колец (табл. XXV, фиг.6);
- с помощью люверсов (табл. XXV, фиг.7);
- с помощью швенкельных петель (табл. XXV, фиг.8);
- с помощью колец (табл. XXV, фиг.9);
- с помощью петель (табл. XXV, фиг.10).

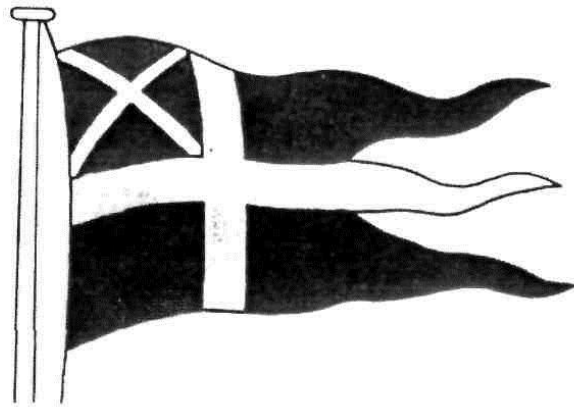

1

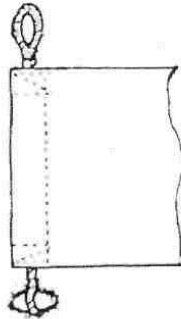
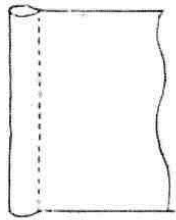

3

4

5

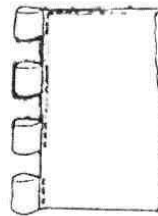
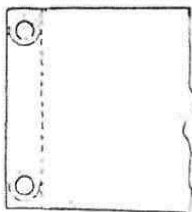
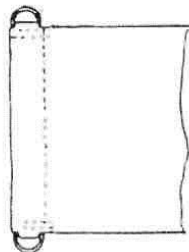

6

7



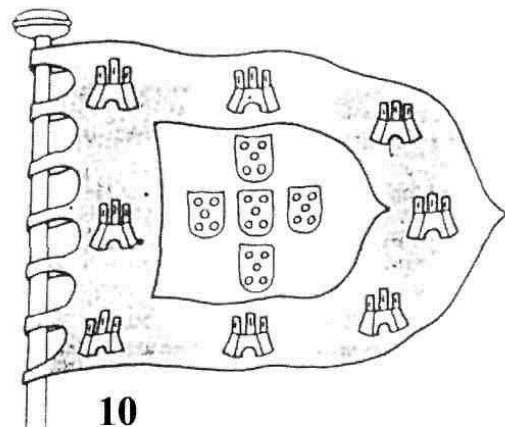
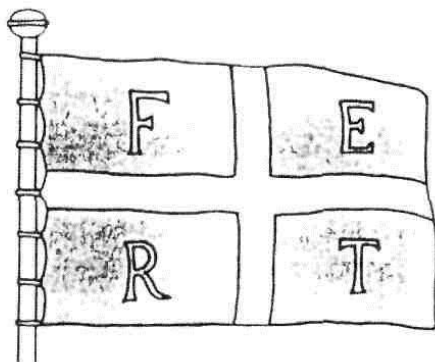







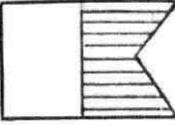
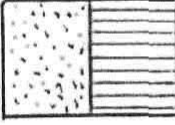
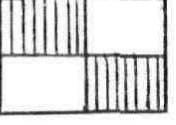
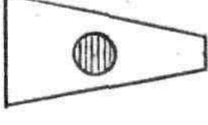
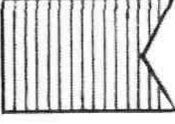

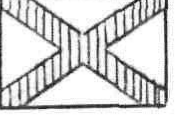
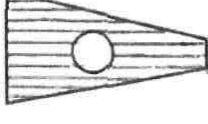
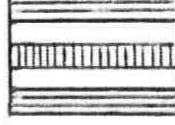

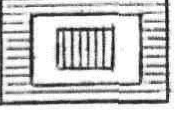
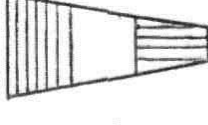

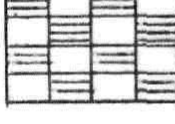
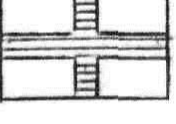
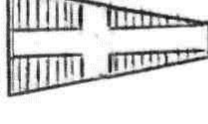
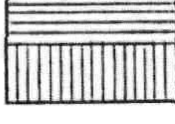
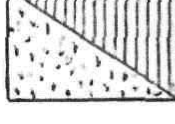

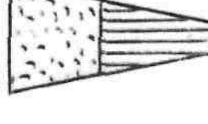
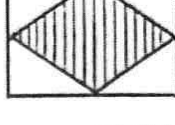
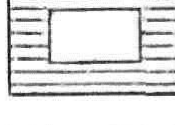

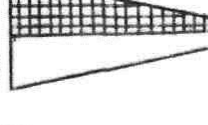

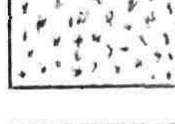
8

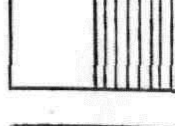

9

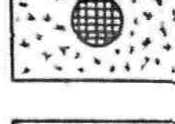
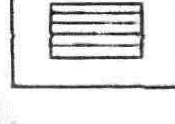
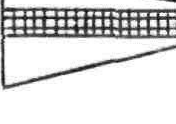
10

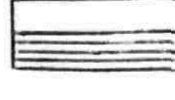
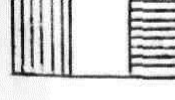
Таблица XXVI

A 	K 	U 	1 
B 	L 	V 	2 
C 	M 	W 	3 
D 	N 	X 	4 
E 	O 	Y 	5 
F 	P 	Z 	6 
G 	Q 	1-3 	7 
H 	R 	2-3 	8 
I 	S 	3-3 	9 
J 	T 	B.CB 	0 

МЕЖДУНАРОДНЫЙ СВОД СИГНАЛОВ

Еще в древности, когда в море выходили несколько кораблей, для поддержания связи пользовались перекликиванием голосом или с помощью устройств для усиления звука. Но такой способ связи был возможен только на малых расстояниях. Со временем появилась необходимость более действенной связи. Каждая из стран, имеющая свой флот на море, разработала систему флажных сигналов для поддержания связи между кораблями. Но число стран, имеющих свои корабли на морях и океанах, вскоре значительно возросло. Для поддержания связи между ними, а особенно, когда встречались корабли разных стран, возникла необходимость в средстве визуальной связи для обмена необходимой информацией. Было несколько попыток создать специальный международный свод сигналов начиная с 1817 года до 1933 года, когда был утвержден Международный свод сигналов. Он насчитывал 40 разноцветных флагов, дающих возможность составлять до 70 тысяч смысловых значений. Однако при применении этого свода на практике было замечено ряд недостатков. К тому же в связи с развитием радиотелеграфной и радиотелефонной связи значение существующего свода сигналов было утрачено. С 1969 года был утвержден и введен в употребление новый Международный свод сигналов. Он предназначался главным образом для связи при обеспечении безопасности на морях. Это особенно важно в условиях языковых трудностей при общении. Новый свод действует и поныне. В нем каждый буквенный флаг имеет свое значение. Он в буквенном выражении легко произносим (в английском варианте), что дает возможность пользоваться не только флажными знаками, но также световыми, звуковыми и т.д. Вот один из примеров буквенного значения флажных сигналов. Флаг в буквенном выражении "А" (Алфа) означает – "У меня спущен водолаз, держитесь в стороне от меня и следуйте малым ходом".

Флаги и вымпелы Международного свода сигналов представлены далее в таблице XXVI. Некоторые флажные сигналы из действующего свода представлены в таблице XXVII.

Некоторые флажные сигналы свода:

- флаг "К" (Кило) означает – "Я хочу установить связь с вами" (табл. XXVII, фиг.1);
- флаг "L" (Лима) означает – "Остановите немедленно свое судно" (табл. XXVII, фиг.2);
- флаг "O" (Оска) означает – "Человек за бортом" (табл. XXVII, фиг.3);

- флаг “М” (Майк) означает – “Мое судно остановлено и не имеет хода” (табл. XXVII, фиг.4);
- два флага с буквами “NC” означают – “Я терплю бедствие и мне требуется немедленная помощь” (табл. XXVII, фиг.6);
- два флага с буквами “ED” означают – “Ваши сигналы бедствия приняты” (табл. XXVII, фиг.7);
- сигнальная судовая мачта с сигнальными флагами (табл. XXVII, фиг.5).

ФЛАЖНЫЙ СЕМАФОР

Для передачи текстовых сигналов с одного корабля на другой при небольшом расстоянии, а также для переговоров с береговыми службами могут использоваться флажные сигналы семафорной азбуки. Подобная сигнализация производится сигнальщиком, держащим в каждой руке одноцветный или двухцветный небольшой флаг, который определенными положениями рук с флагами показывает буквенное значение этого положения. Набор определенных букв и составляют слова и фразы. Существуют национальные семафорные азбуки, а также международная семафорная азбука, которая показана далее в таблице XXVII, фиг.8.

РАСЦВЕЧИВАНИЕ ФЛАГАМИ

На кораблях в торжественных случаях во время их стоянки в порту или на рейде поднимаются украшающие флаги. Их еще называют “флаги расцвечивания”. Для этого в основном используются сигнальные флаги и вымпелы. Однако флаги государственные или республиканского значения, а также флаги военно-морской, гюйс, кормовые флаги пограничных войск, гидрографических и вспомогательных судов для расцвечивания не применяются. Также не применяются флаги должностных лиц, национальные флаги иностранных государств и флаги, напоминающие их.

Флаги расцвечивания вывешиваются между клотиками мачт корабля и от них к штевням корабля. Флаги расцвечивания поднимаются и спускаются одновременно с подъемом или спуском военно-морского флага на данном корабле. На гражданских кораблях также производится расцвечивание флагами. Для этого используются флаги Международного свода сигналов. Они поднимаются одновременно с подъемом Государственного флага на данном корабле. Малые суда, катера, яхты и т.д. также производят расцвечивание флагами своих судов.

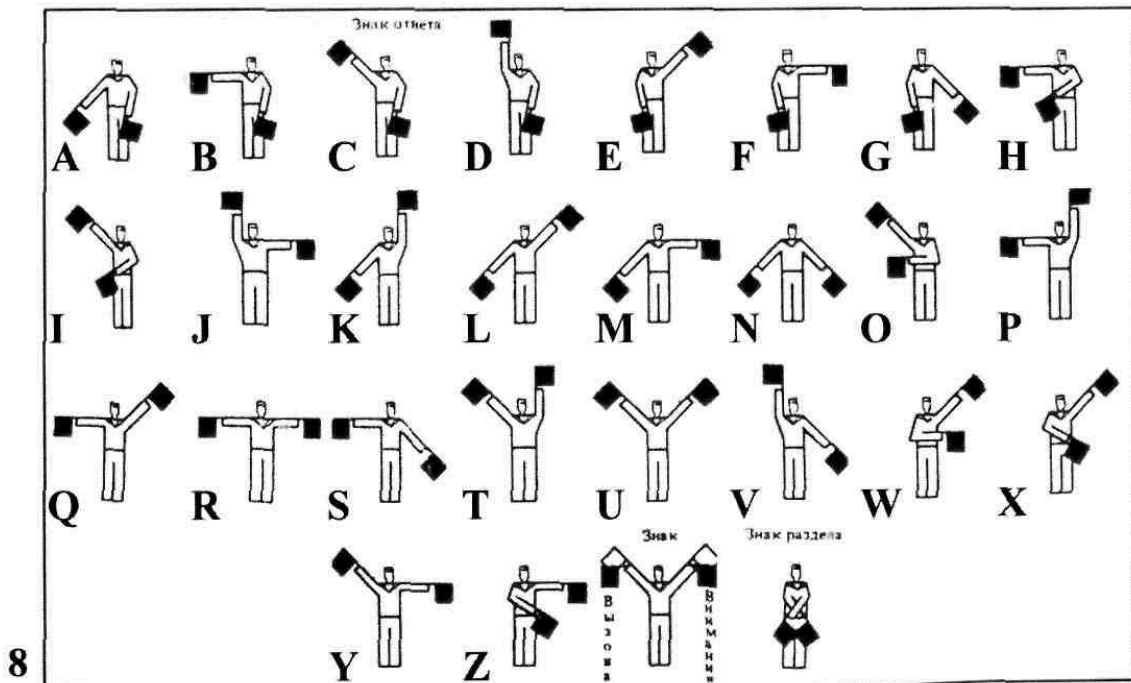
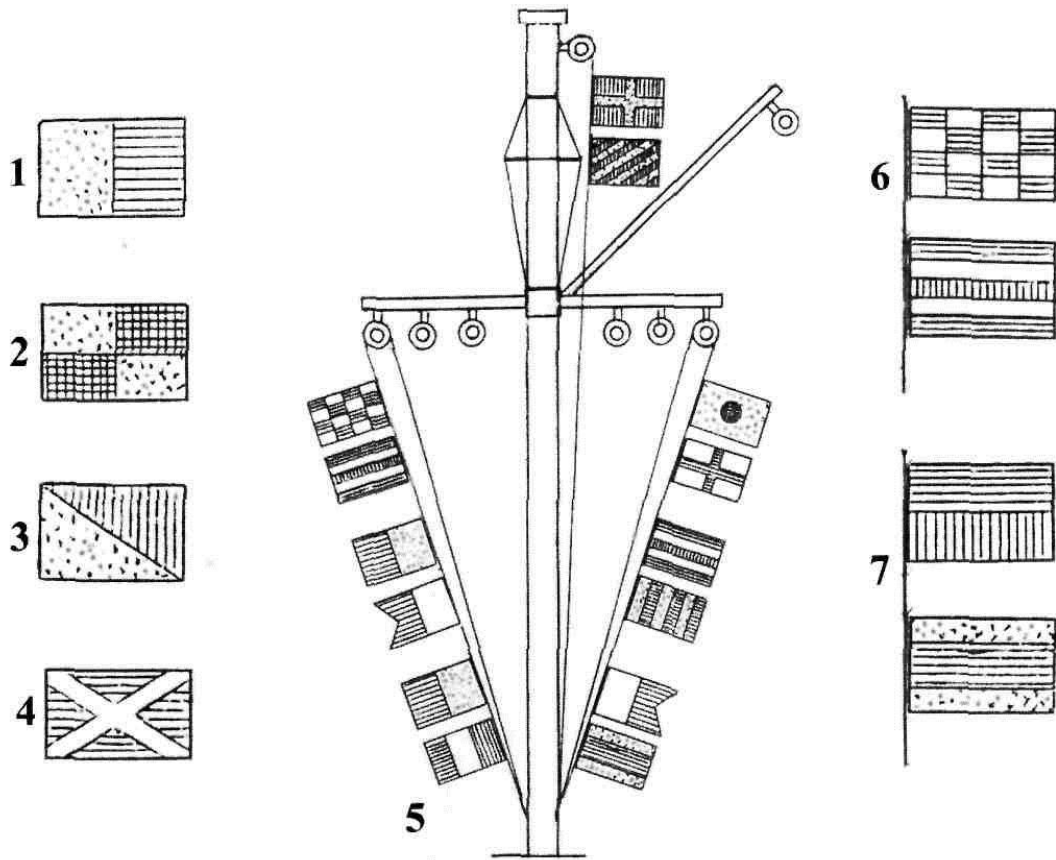

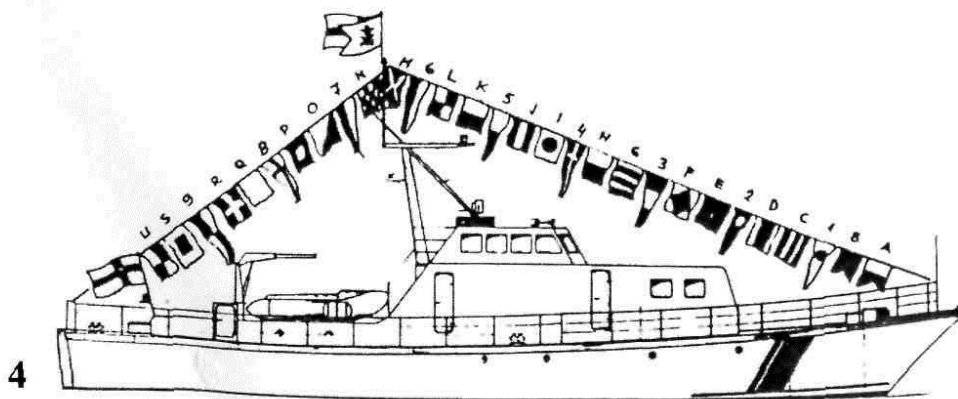
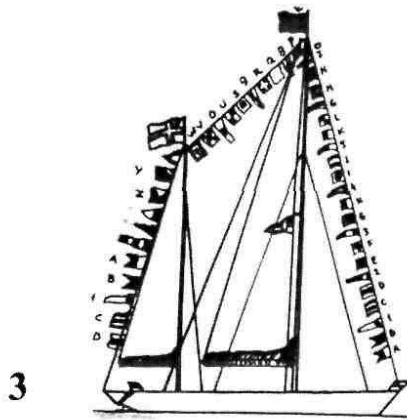
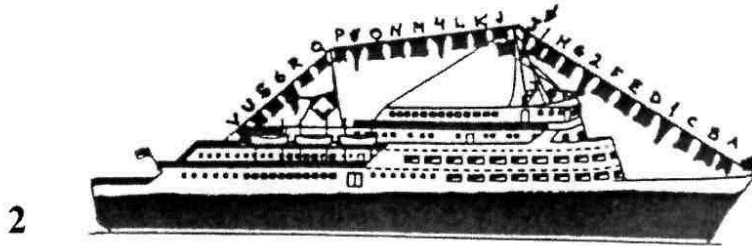
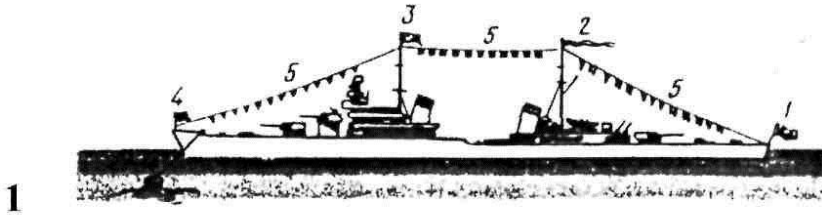

Различают два вида расцвечивания флагами. Один из них называют “полное расцвечивание флагами”, когда флаги вывешивают от носовой части корабля через мачты и до кормы корабля. Другой вид называют “простое расцвечивание флагами”, когда флаги вывешивают не полностью, а только на стеньговых частях мачт. Порядок вывешивания флагов расцвечивания в разных странах может быть различным. Это можно увидеть на примерах, представленных далее в таблице XXVIII.

Примеры расцвечивания флагами:

- расцвечивания флагами военного корабля (табл. XXVIII, фиг.1);
- расцвечивания флагами торгового судна (табл. XXVIII, фиг.2);
- расцвечивания флагами яхты (табл. XXVIII, фиг.3);
- расцвечивания флагами катера (табл. XXVIII, фиг.4).

ПОДЪЕМ И СПУСК ФЛАГА НА КОРАБЛЯХ

Пожалуй, важнейшим ритуалом на военном корабле является подъем Военно-морского флага. На ходу он поднимается на гафеле, а там, где его нет, он поднимается на кормовом флагштоке. Во время стоянки на якоре флаг поднимается на кормовом флагштоке.

Различают обыкновенный и торжественный подъем Военно-морского флага. Обыкновенный подъем флага производится на кораблях, стоящих на якоре, ежедневно в 8 часов утра. Обычно в утренние часы начинает звучать горн, который оповещает о том, что через несколько минут будет подниматься Военно-морской флаг. Команда корабля выстраивается у флагштока. Затем с разрешения командира корабля вахтенным офицером подается команда “Флаг и гюйс поднять (опустить)”. По этой команде флаг и гюйс в развернутом виде медленно поднимаются (опускаются) с помощью флаг-фала. В это время может звучать горн или оркестр. Звучание заканчивается с поднятием флага до места его расположения.

Торжественный подъем флага производится в праздничные дни или по особому указанию вышестоящего командования. При торжественном подъеме Военно-морского флага поднимаются также стеньговые флаги и флаги расцвечивания. При этом звучит оркестр, а также громкое матросское “ура”.

Подъем Государственного флага на невоенном корабле также является важным событием в жизни его экипажа. Здесь также с разрешения капитана в определенное время по команде вахтенного

начальника экипаж (кроме вахты) выстраивается в установленном месте у флагштока. Об этом докладывается капитану и с его разрешения по команде вахтенного начальника стоящие у фалов выделенные для подъема члены экипажа поднимают флаг с помощью флаг-фала до места расположения на флагштоке. Подобным же образом производится и спуск флага. После подъема (спуска) флага с разрешения капитана вахтенный начальник подает команды экипажу “Вольно” и “Разойдись”. Здесь также существует обычай обыкновенного и торжественного подъема флага. При торжественном подъеме флага могут подниматься также флаги расцвечивания подобным же образом, как и на военных кораблях.

Здесь описаны способы подъема и спуска флага в обобщенном виде. Подробно по минутам описание подъема и спуска флагов дается в соответствующих корабельных уставах.

Пример поднятия Военно-морского флага на военном корабле представлен в таблице XXIX.

САЛЮТ ФЛАГОМ

При встрече в море корабля ВМС с транспортным или торговым судном своей страны или иностранными невоенными судами, если эти суда отдают честь кораблю приспусканием своего кормового флага, производится отдание чести приспусканием Военно-морского флага, т.е. салют флагом. По сигналу вахтенного офицера сигнальщик медленно приспускает Военно-морской флаг на одну треть длины флагштока или гафель-фала и так же медленно поднимает флаг до места его расположения.

ПОРЯДОК ВЫВЕШИВАНИЯ ФЛАГОВ

Порядок вывешивания флагов на суше (в порту) при встрече зарубежных делегаций, например, также имеет свои особенности. Флаг своей страны считается основным. И, если общее количество флагов является нечетным, то два из них вывешиваются на флагштоках по сторонам основного флага. Если же общее количество флагов является четным, то тогда основной флаг вывешивается первым слева, а остальные следуют за основным вправо.

При вывешивании флагов в порту при встрече, например, иностранных судов, соблюдается также определенный порядок. Первым вывешивается основной флаг, который первым встречает прибывающее судно или суда, а за ним следуют другие флаги при четном их количестве. Если же их общее количество является нечетным, то основной флаг вывешивается в середине, а два или более других располагаются по

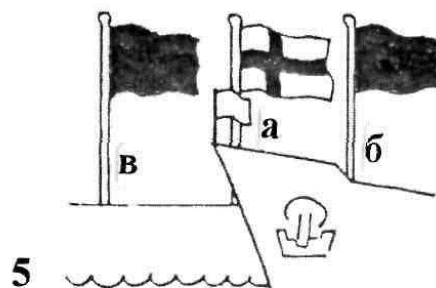
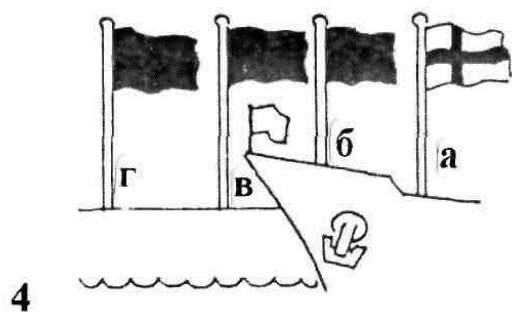
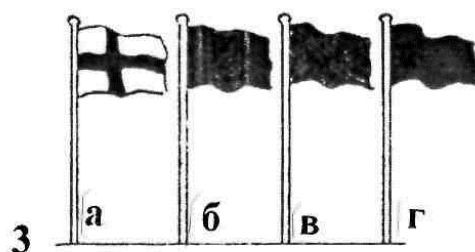
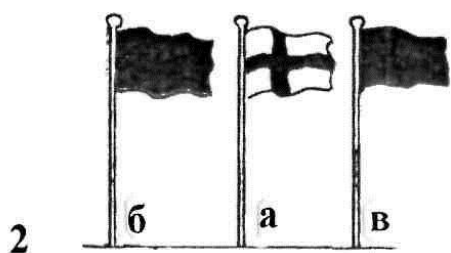
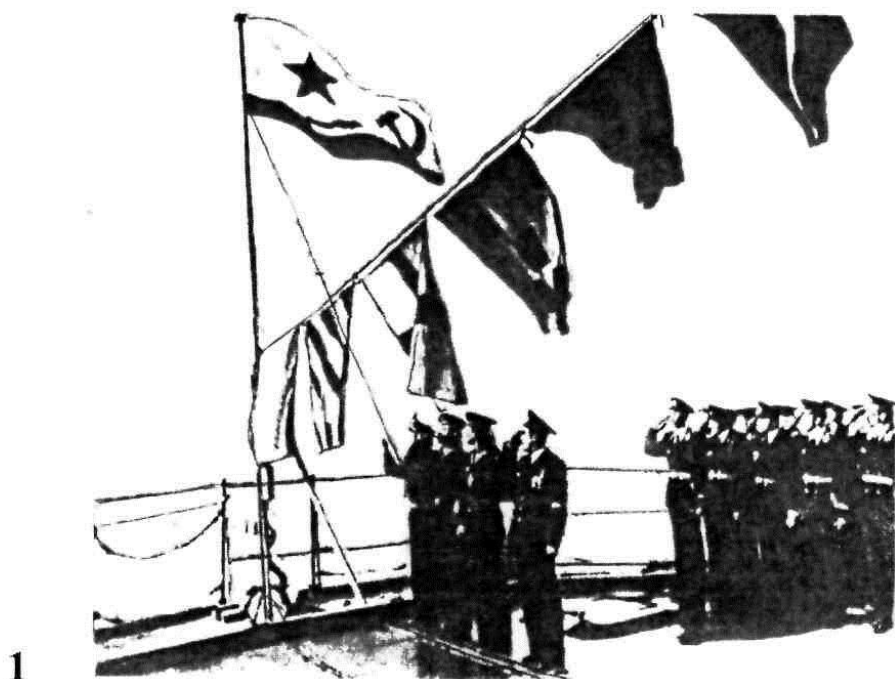

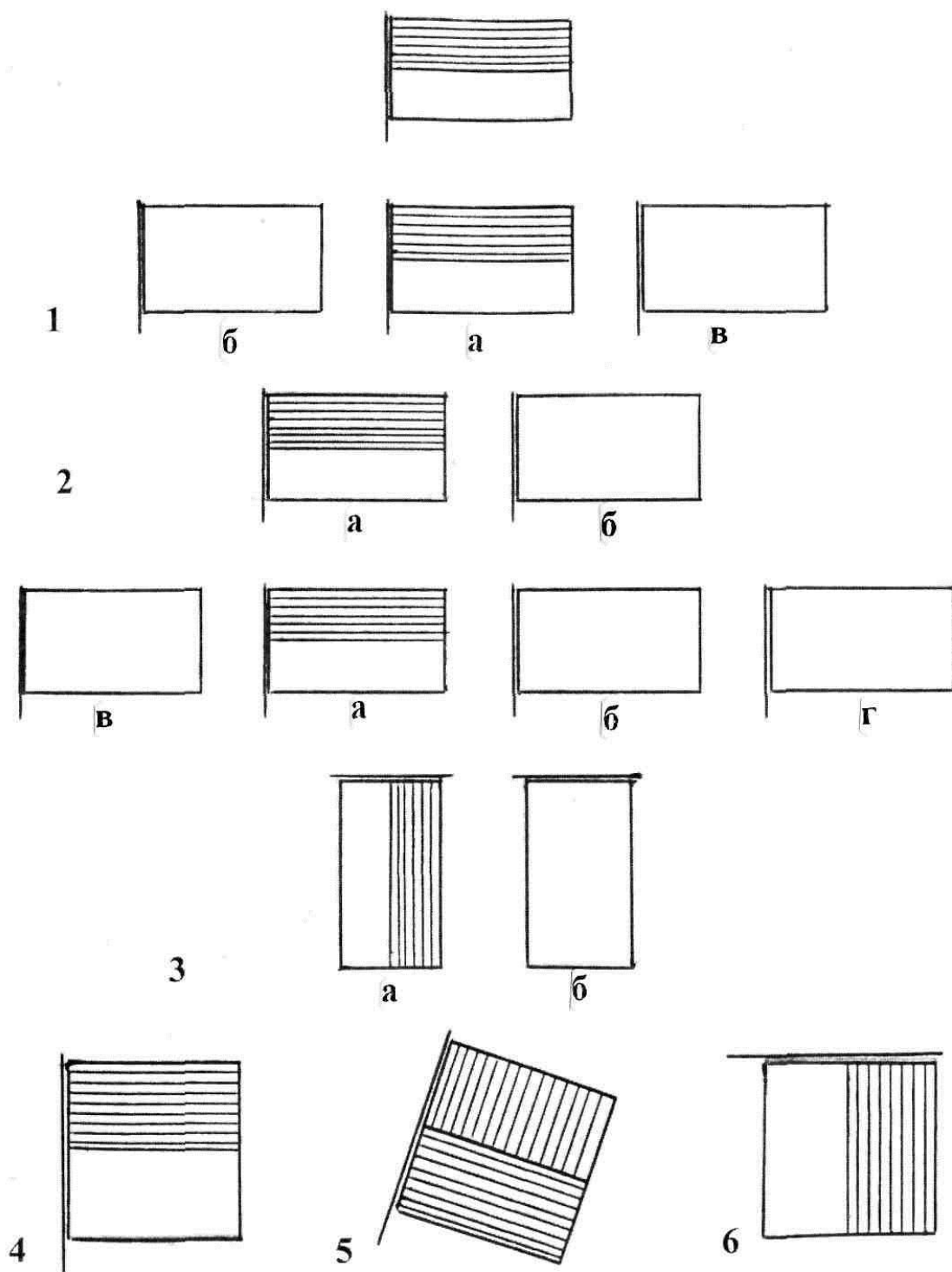

сторонам основного флага. Далее представлены варианты вывешивания флагов (таблица XXIX).

Поднятие военно-морского флага и порядок вывешивания нескольких флагов:

- торжественный подъем военно-морского флага (табл. XXIX, фиг.1);
- порядок вывешивания флагов в порту при нечетном их количестве (табл. XXIX, фиг.2);
- порядок вывешивания флагов в порту при четном их количестве (табл. XXIX, фиг.3);
- порядок вывешивания четного количества флагов на пристани или судне, если они осматриваются прибывающими справа (табл. XXIX, фиг.4);
- порядок вывешивания нечетного количества флагов на пристани или судне, если они осматриваются прибывающими справа (табл. XXIX, фиг.5).

Кроме использования на морских или речных судах флаги также широко применяются на суше. Они вывешиваются на административных зданиях или на флагштоках возле них, на флагштоках во время проведения международных конференций, во время спортивных соревнований и всевозможных других форумов. Флаги вывешиваются в помещениях общественных организаций и спортивных обществ. Во время спортивных соревнований используются также различные по цвету и по форме флажки, являющиеся указательными, ограничительными или украшающими элементами. Но наиболее значительное применение флагов осуществляется во время различных официальных встреч и визитов иностранных делегаций или отдельных официальных лиц. В таких случаях порядок вывешивания флагов своей страны и флагов гостей из-за рубежа особо регулируется администрацией принимающей стороны. В каждой стране существует свой утвержденный порядок вывешивания флагов на территории страны. Однако при всех их различиях имеются и общие варианты расположения таких флагов или других флажных знаков.

Также очень часто флаги и знамена, а также другие флажные знаки, используются во время проведения демонстраций, митингов и шествий во время праздников и торжественных мероприятий. Некоторые примеры этикета представлены далее.

Примеры вывешивания нескольких флагов:

- порядок вывешивания флагов при нечетном их количестве (табл.ХХХ, фиг.1);
- порядок вывешивания флагов при четном их количестве (табл.ХХХ, фиг.2);
- порядок вывешивания двух флагов, свисающих вертикально (табл.ХХХ, фиг.3).

Положение флагов, закрепляемых на флагштоках или древке, может иметь различный вид. Несколько таких положений показано далее.

Положение одиночных флажных знаков:

- вертикальное (табл.ХХХ, фиг.4);
- наклонное (табл.ХХХ, фиг.5);
- горизонтальное (табл.ХХХ, фиг.6).

ОПИСАНИЕ ФЛАЖНОГО ЗНАКА

Для того, чтобы создать полноценный флаг или другой флажный знак, недостаточно его изобразить даже в наилучшем виде с учетом заложенной в нем идеи и других принципов. Необходимо придать к этому изображению еще и достаточное правильное и точное текстовое описание. В геральдике, например, такому описанию придается очень важное значение. Но и в вексиллологии описание флажного знака является важнейшей частью этого знака. Здесь также важны требования к использованию определенной терминологии, правильная последовательность описания элементов флажного знака, а также необходимая лаконичность и достаточная полнота текстовой информации. Текст описания должен быть составлен таким образом, чтобы по нему можно было изобразить сам флажный знак, если такое изображение отсутствует.

На практике описание зачастую не соответствует указанным выше требованиям. Иногда в самом тексте даются дополнительные сведения, которые можно было бы указать после описательной части в поясняющем тексте. Это, конечно, значительно снижает качество самого текста описания и флажного знака вообще.

Наиболее оптимальную схему составления текстового описания флажного знака можно представить в таком порядке:

- указание формы полотнища и его расцветки;
- перечисление делений или фигур в поле полотнища с указанием их цветности и расположения;
- указание о размерах полотнища и соотношения его сторон (ширины к длине), а также размеров отдельных фигур по отношению к ширине или длине поля полотнища;
- пояснение символических значений расцветок, делений или фигур, заложенных в основную идею создания флажного знака.

Такой подход к составлению текстового приложения к флажному знаку значительно облегчает возможность его изучения, а также придает всему комплексу флажного знака более правильную научно-обоснованную конкретику, улучшающую качество и наглядность любого флажного знака.

ПРИМЕРЫ ОПИСАНИЯ ФЛАЖНОГО ЗНАКА

Описание флага княжества Монако:

“Поле прямоугольного полотнища разделено по горизонтали на две равные части (полосы) – красную вверху и белую внизу.

Соотношение сторон полотнища (ширина к длине) составляет 4х5.

Красный и белый цвета являются историческими гербовыми цветами князей Гримальди.” (табл. XXXI, фиг.1).

Описание флага Нигерии:

“Поле прямоугольного полотнища разделено по вертикали на три равные части (полосы) – зеленую, белую и зеленую.

Соотношение сторон полотнища (ширина к длине) составляет 1х2.

Зеленый цвет боковых частей (полос) символизирует процветание страны и ее растительность. Белый цвет средней части (полосы) означает мир и союз народов страны” (табл. XXXI, фиг.2).

Описание флага Добровольной службы по найму на работу для Фландрии (Бельгия):

“В средней части поля прямоугольного полотнища белого цвета изображены три горизонтальные волнистые полосы синего цвета, поверх которых помещен круг белого цвета с синим окаймлением. В круге

изображены колос пшеницы и два стебля вереска по сторонам красного цвета, соединенные внизу со стеблем колоса.

Соотношение сторон полотнища составляет 5×9 . Центр круга отстоит на $\frac{4}{10}$ длины полотнища от древковой кромки. Радиус круга равен $\frac{1}{5}$ длины полотнища. Ширина окаймления равна $\frac{1}{50}$ ширины полотнища. Ширина просвета между частями полос и окаймлением круга равна $\frac{1}{100}$ ширины полотнища. Полосы начинаются и заканчиваются вершинами изгибов. Верхняя полоса отстоит на $\frac{1}{5}$ часть ширины полотнища от верхней кромки. Каждая из полос имеет ширину в $\frac{4}{25}$ части ширины полотнища, и расстояние между ними равно $\frac{1}{25}$ части ширины полотнища. Расстояние между вершинами выгибов полос равно $\frac{1}{5}$ части длины полотнища. Расстояние между вершиной выгиба и дном впадины полос составляет $\frac{1}{25}$ часть ширины полотнища.

Волнистые полосы означают “Низинные земли”, воссозданные на море с помощью агрокультурных мероприятий и строительством дамб. Вереск означает бесплодную землю, обработанную с помощью организации Добровольная служба по найму на работу для Фландрии. И результаты этого труда представлены в виде колоса пшеницы” (табл. XXXI, фиг.3).

СИМВОЛИКА ЦВЕТОВ И ФИГУР

В вексиллологии существует определенная символика цветов, окрашивающих поле полотнища или поверхности фигур, изображаемых на флагах и других флажных знаках. На практике при значительном изобилии используемых расцветок в каждом случае авторы создаваемых флажных знаков закладывают в них примеры из конкретной исторической, религиозной или жизненной ситуации для отражения необходимой идеи. Многие фигуры, изображаемые в поле полотнища, также часто имеют свое символическое значение. В каждом конкретном случае эти значения указываются в описании флажного знака.

Символическое значение некоторых расцветок:

- красный цвет = храбрость, мужество, смелость, борьба, бунт, а также огонь, кровь, тепло;
- синий цвет = честность, верность, безупречность, а также небо, вода, воздух;
- белый цвет = мир, спокойствие, а также сдачу на милость победителя;

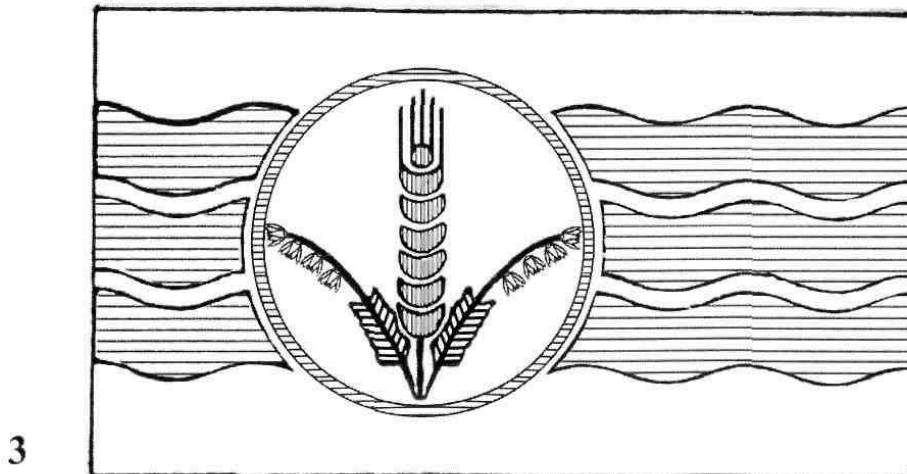
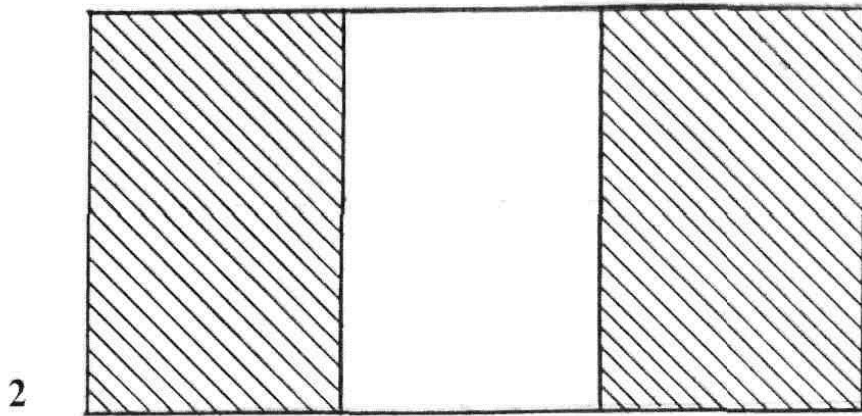
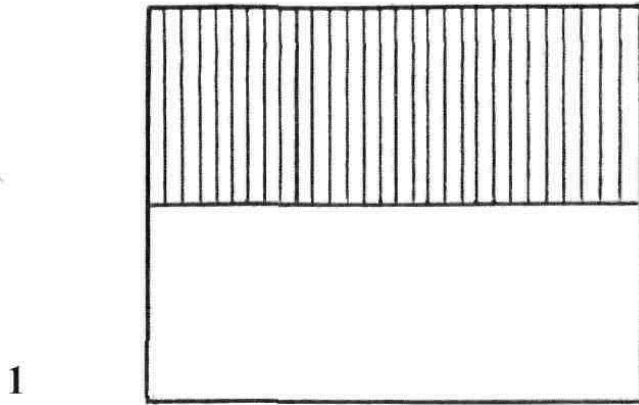

- **зеленый цвет = изобилие, надежда, свобода, а также растительность и зеленая природа.**
- **черный цвет = земля, природные богатства, а также печаль, траур или протест.**

Символическое значение некоторых фигур:

- **лев = мужество, сила, храбрость;**
- **леопард = отвага и храбрость;**
- **конь = храбрость, сила, быстрота, преданность;**
- **бык = плодородие, процветание;**
- **медведь = предусмотрительность;**
- **слон = верность;**
- **орел = власть, великодушие, прозорливость;**
- **петух = бой, борьба;**
- **дельфин = сила, доброта;**
- **змея = вечность, мудрость;**
- **лавр = слава, почет;**
- **лилия = жизнь;**
- **пшеница = достаток, изобилие;**
- **солнце = богатство, чистота помыслов;**
- **звезды = вечность, объединение;**
- **окружность = бесконечность;**
- **шар = земля, мир земной.**

Символика некоторых религиозных фигур:

- **кресты, белый цвет = признаки христианства;**
- **полумесяц, полумесяц и звезды, зеленый цвет = признаки ислама;**
- **драконы, львы, слоны и другие священные животные, оранжевый цвет = признаки буддизма.**

В данной работе, представленной читателям, изложены основные виды и формы использующихся ныне или использовавшихся ранее флажных знаков, а также рассмотрены базовые принципы вексиллологической науки и ее терминологии. Автор выражает надежду, что представленные материалы будут полезны читателям. Вексиллология находится на пути всестороннего развития и поэтому все чаще стали появляться публикации авторов в различных странах на указанную тему. Такой процесс можно считать позитивным с любой точки зрения, т.к. он приносит полезные знания людям.

СПИСОК ИСПОЛЬЗОВАННОЙ ЛИТЕРАТУРЫ

1. "Флаги государств мира", К.А.Иванов, Москва, 1971.
2. "Флаги рассказывают", К.Мамаев, Ленинград, 1972.
3. "Морские флаги отечества", В.А.Кривко, Москва, 1984.
4. "Символы России", Н.А.Соболева, В.А.Артамонов, Москва, 1993.
5. "Биографии гербов, флагов, гимнов зарубежных стран", Э.Баскаков, Москва, 1967.
6. "Знамена февральской революции", П.К.Корнаков – "Геральдика, материалы и исследования", Ленинград, 1983.
7. "Знамена как исторический источник и их место в системе геральдических памятников", Г.В.Вилинбахов, - "Геральдика, материалы и исследования", Ленинград, 1983.
8. "Вексиллологическая терминология", П.К.Корнаков, - "Геральдика, материалы и исследования", Ленинград, 1983.
9. "Морской энциклопедический словарь", Ленинград, 1986.
10. "Военно-морской словарь для юношества", Москва, 1985.
11. "Морская практика для матросов", С.С.Васильев, В.И.Черноус, Москва, 1978.
12. "Устав службы на судах Министерства речного флота РСФСР", Москва, 1983.
13. "Шлюпка. Устройство и управление", Москва, 1976.
14. "Зрительная связь и зрительное наблюдение", В.В.Полозок, Москва, 1954.
15. "Международный свод сигналов", Москва, 1968.
16. "Флаги и вымпелы специальные – ГОСТ 8498-81", Москва, 1981.
17. "Флаг", №3, Саратов, 1978.
18. "Odborné výrazy a stylistické konstrukce používané ve vexilologii", Josef Česák, Juri Tenora, Praha, 1990.
19. "Vlajky a znaky zemi světa", Ludvík Mucha, Stanislav Valášek, Praha, 1974.
20. "Vexilologie", №28, Praha, 1978.
21. "Heraldiko. Veksilologio. Terminaro en Esperanto", J.Klement, České Budějovice, 1979.
22. "Dictionary of flag terminology", London, 1969.
23. "Flags and Arms across the World", W.Smith, Maidenhead, 1980.
24. "Flags", I.O.Evans, London, N.Y., 1975.
25. "The flag bulletin", №XI:3, Winchester, 1972.
26. "Les drapeaux à travers les âges et dans le monde entier", Whitney Smith, Fayard, 1976.
27. "Vexillinfo", №55, Bruxelles, 1984.
28. "Flaggen und Wappen", Hans-Ulrich Herzog, Leipzig, 1980.
29. "Schweizer Wappen und Fahnen", Joseph Melchior Galliker, Zug/Luzern, 1987.
30. "Manual de vexilologia", Vicente de Cadena y Vicent, Madrid, 1976.
31. "Banderas de la marina de España", Madrid, 1985.
32. "Las banderas del mundo", Jesús Herrero, Madrid, 1982.
33. "Banderas", №14,15, Barcelona, 1985.
34. "Liputus vesillä", Kari K.Laurila, Helsinki, 1988.
35. "Sortokauden postikortteja 2. Lippuja merellä", Ilkka Kantola, Kari K.Laurila, Teuvo Termonen, Vammala, 1989.

ВЕКСИЛЛОЛОГИЯ

ФЛАГИ*ЗНАМЕНА*ВЫМПЕЛЫ

Стародубцев Николай Никитович
Герольдмейстер-Вардейн
Абонементный ящик №191
г.Донецк, Почтамт, 83000
Украина



**ПРЕДЛАГАЮТСЯ ИЗДАНИЯ
ПО ГЕРАЛЬДИКЕ**

"Иллюстрированный словарь по геральдике", 1996г., 1005 терминов на семи языках. Формат А5, обложка твердая цветная.

"Геральдика и фрукты, плоды, ягоды", 2005г. Около 200 ч/б рисунков к текстам. Формат А5, обложка мягкая.

"Геральдика цветущая", готов I-й выпуск. Около 300 цветных рисунков к текстам на четырех языках. Формат А5, обложка мягкая цветная.

Заказы направлять по адресу:

Стародубцев Николай Никитович
а/я 191, Донецк, 83000, Украина.

Электронный адрес:

esperanto@postoffice.donbass.com